

# Opel Insignia Sports Tourer

Ausstattungen und Preise

*Equipaggiamento e prezzi*

Januar 2012 *Gennaio 2012*



Wir leben Autos.

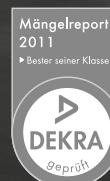
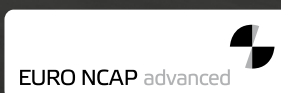

		Insignia	Anniversary Edition	Sport	Cosmo			
	Insignia Sports Tourer					Insignia Sports Tourer		
	Motor	Getriebe	mit MwSt. / IVA incl.			Motore	Cambio	
Benzin	1.4 Turbo ECOTEC® mit Start/Stop 103 kW/140 PS	6-Gang manuell	39'700.00	44'750.00	–	–	1.4 Turbo ECOTEC® con Start/Stop 103 kW/140 CV	Manuale a 6 marce
	1.6 Turbo ECOTEC® 132 kW/180 PS	6-Gang manuell	–	45'550.00	46'800.00	48'300.00	1.6 Turbo ECOTEC® 132 kW/180 CV	Manuale a 6 marce
	2.0 Turbo ECOTEC® 162 kW/220 PS	6-Gang manuell	–	48'550.00	49'800.00	51'300.00	2.0 Turbo ECOTEC® 162 kW/220 CV	Manuale a 6 marce
		6-Stufen-Automatik	–	51'050.00	52'300.00	53'800.00		Automatico a 6 rapporti
	2.0 Turbo ECOTEC® mit Start/Stop 162 kW/220 PS	6-Gang manuell	–	49'050.00	50'300.00	51'800.00	2.0 Turbo ECOTEC® con Start/Stop 162 kW/220 CV	Manuale a 6 marce
	2.0 Turbo ECOTEC® 184 kW/250 PS	6-Gang manuell Allradantrieb	–	53'550.00	53'500.00	56'300.00	2.0 Turbo ECOTEC® 184 kW/250 CV	Manuale a 6 marce trazione a 4 ruote
		6-Stufen-Automatik Allradantrieb	–	56'050.00	56'000.00	58'800.00		Automatico a 6 rapporti trazione a 4 ruote
2.0 Turbo ECOTEC® mit Start/Stop 184 kW/250 PS	6-Gang manuell Allradantrieb	–	54'050.00	54'000.00	56'800.00	2.0 Turbo ECOTEC® con Start/Stop 184 kW/250 CV	Manuale a 6 marce trazione a 4 ruote	
2.8 V6 Turbo ECOTEC® 191 kW/260 PS	6-Stufen-Automatik Allradantrieb	–	–	59'700.00	62'500.00	2.8 V6 Turbo ECOTEC® 191 kW/260 CV	Automatico a 6 rapporti trazione a 4 ruote	
Diesel	2.0 CDTI DPF¹ ECOTEC® 81 kW/110 PS	6-Gang manuell	40'600.00	–	–	–	2.0 CDTI DPF¹ ECOTEC® 81 kW/110 CV	Manuale a 6 marce
	2.0 CDTI DPF¹ ECOTEC® mit Start/Stop 81 kW/110 PS	6-Gang manuell ecoFLEX	41'100.00	–	–	–	2.0 CDTI DPF¹ ECOTEC® con Start/Stop 81 kW/110 CV	Manuale a 6 marce ecoFLEX
	2.0 CDTI DPF¹ ECOTEC® 96 kW/130 PS	6-Gang manuell	41'600.00	46'650.00	–	49'400.00	2.0 CDTI DPF¹ ECOTEC® 96 kW/130 CV	Manuale a 6 marce
		6-Stufen-Automatik	44'100.00	49'150.00	–	51'900.00		Automatico a 6 rapporti
	2.0 CDTI DPF¹ ECOTEC® mit Start/Stop 96 kW/130 PS	6-Gang manuell ecoFLEX	42'100.00	47'150.00	–	49'900.00	2.0 CDTI DPF¹ ECOTEC® con Start/Stop 96 kW/130 CV	Manuale a 6 marce ecoFLEX
	2.0 CDTI DPF¹ ECOTEC® 118 kW/160 PS	6-Gang manuell	–	48'650.00	49'900.00	51'400.00	2.0 CDTI DPF¹ ECOTEC® 118 kW/160 CV	Manuale a 6 marce
		6-Stufen-Automatik	–	51'150.00	52'400.00	53'900.00		Automatico a 6 rapporti
	2.0 CDTI DPF¹ ECOTEC® mit Start/Stop 118 kW/160 PS	6-Gang manuell ecoFLEX	44'700.00	49'750.00	–	52'500.00	2.0 CDTI DPF¹ ECOTEC® con Start/Stop 118 kW/160 CV	Manuale a 6 marce ecoFLEX
	2.0 CDTI DPF¹ ECOTEC® 118 kW/160 PS	6-Gang manuell Allradantrieb	–	53'150.00	53'100.00	55'900.00	2.0 CDTI DPF¹ ECOTEC® 118 kW/160 CV	Manuale a 6 marce trazione a 4 ruote
		6-Stufen-Automatik Allradantrieb	–	55'650.00	55'600.00	58'400.00		Automatico a 6 rapporti trazione a 4 ruote
	2.0 CDTI DPF¹ ECOTEC® mit Start/Stop 118 kW/160 PS	6-Gang manuell Allradantrieb	–	53'650.00	53'600.00	56'400.00	2.0 CDTI DPF¹ ECOTEC® con Start/Stop 118 kW/160 CV	Manuale a 6 marce trazione a 4 ruote
	2.0 CDTI DPF¹ ECOTEC® 143 kW/195 PS	6-Stufen-Automatik	–	54'650.00	55'900.00	57'400.00	2.0 CDTI DPF¹ ECOTEC® 143 kW/195 CV	Automatico a 6 rapporti
2.0 CDTI DPF¹ ECOTEC® mit Start/Stop 143 kW/195 PS	6-Gang manuell ecoFLEX	–	53'250.00	54'500.00	56'000.00	2.0 CDTI DPF¹ ECOTEC® con Start/Stop 143 kW/195 CV	Manuale a 6 marce ecoFLEX	
2.0 CDTI DPF¹ ECOTEC® 143 kW/195 PS	6-Stufen-Automatik Allradantrieb	–	59'150.00	59'100.00	61'900.00	2.0 CDTI DPF¹ ECOTEC® 143 kW/195 CV	Automatico a 6 rapporti trazione a 4 ruote	
2.0 CDTI DPF¹ ECOTEC® mit Start/Stop 143 kW/195 PS	6-Gang manuell Allradantrieb	–	57'150.00	57'100.00	59'900.00	2.0 CDTI DPF¹ ECOTEC® con Start/Stop 143 kW/195 CV	Manuale a 6 marce trazione a 4 ruote	

Empfohlene Nettopreise in CHF / Prezzi netti consigliati in CHF

¹ Wartungsfreier Dieselpartikelfilter (DPF) serienmässig / Filtro antiparticolato (DPF) privo di manutenzione di serie

Insignia	Anniversary Edition	Sport	Cosmo
----------	---------------------	-------	-------

Wesentliche Serienausstattung

<p><b>Start/Stop System</b></p> <ul style="list-style-type: none"> <li>- Verstärkter Anlasser</li> <li>- Hochleistungs-Batterie</li> <li>- Bei 17" und 18" Rädern Reifen mit geringem Rollwiderstand</li> <li>- «eco»-Schalter zur Bedienung der Start/Stop-Funktion</li> <li>- Hochschaltempfehlung</li> </ul> <p><b>Zusätzlich für 2.0 CDTI (118 kW) mit Frontantrieb:</b></p> <ul style="list-style-type: none"> <li>- Aerodynamische Verkleidung am Unterboden</li> <li>- Niedrigeres Fahrwerk (10 mm tiefer gelegt)</li> <li>- Geschlossener Kühlergrill</li> <li>- Längere Achsübersetzung</li> <li>- Bordcomputer mit Check Control</li> <li>- Abrissfinnen an der Heckscheibe</li> </ul>	<p><b>Start/Stop System</b></p> <ul style="list-style-type: none"> <li>- Verstärkter Anlasser</li> <li>- Hochleistungs-Batterie</li> <li>- Bei 17" und 18" Rädern Reifen mit geringem Rollwiderstand</li> <li>- «eco»-Schalter zur Bedienung der Start/Stop-Funktion</li> <li>- Hochschaltempfehlung</li> </ul> <p><b>Zusätzlich für 2.0 CDTI (118 kW) mit Frontantrieb:</b></p> <ul style="list-style-type: none"> <li>- Aerodynamische Verkleidung am Unterboden</li> <li>- Niedrigeres Fahrwerk (10 mm tiefer gelegt)</li> <li>- Geschlossener Kühlergrill</li> <li>- Längere Achsübersetzung</li> <li>- Bordcomputer mit Check Control</li> <li>- Abrissfinnen an der Heckscheibe</li> </ul>	<p><b>Start/Stop System</b></p> <ul style="list-style-type: none"> <li>- Verstärkter Anlasser</li> <li>- Hochleistungs-Batterie</li> <li>- Bei 17" und 18" Rädern Reifen mit geringem Rollwiderstand</li> <li>- «eco»-Schalter zur Bedienung der Start/Stop-Funktion</li> <li>- Hochschaltempfehlung</li> </ul> <p><b>Zusätzlich für 2.0 CDTI (118 kW) mit Frontantrieb:</b></p> <ul style="list-style-type: none"> <li>- Aerodynamische Verkleidung am Unterboden</li> <li>- Niedrigeres Fahrwerk (10 mm tiefer gelegt)</li> <li>- Geschlossener Kühlergrill</li> <li>- Längere Achsübersetzung</li> <li>- Bordcomputer mit Check Control</li> <li>- Abrissfinnen an der Heckscheibe</li> </ul>	<p><b>Start/Stop System</b></p> <ul style="list-style-type: none"> <li>- Verstärkter Anlasser</li> <li>- Hochleistungs-Batterie</li> <li>- Bei 17" und 18" Rädern Reifen mit geringem Rollwiderstand</li> <li>- «eco»-Schalter zur Bedienung der Start/Stop-Funktion</li> <li>- Hochschaltempfehlung</li> </ul> <p><b>Zusätzlich für 2.0 CDTI (118 kW) mit Frontantrieb:</b></p> <ul style="list-style-type: none"> <li>- Aerodynamische Verkleidung am Unterboden</li> <li>- Niedrigeres Fahrwerk (10 mm tiefer gelegt)</li> <li>- Geschlossener Kühlergrill</li> <li>- Längere Achsübersetzung</li> <li>- Bordcomputer mit Check Control</li> <li>- Abrissfinnen an der Heckscheibe</li> </ul>
-	-	-	Heckklappe elektrisch
-	-	-	Sicht-Paket
-	-	-	Adaptive Forward Lighting (AFL+)
-	-	Dunkle Heck- und Seitenscheiben hinten	Dunkle Heck- und Seitenscheiben hinten
-	-	Nebelscheinwerfer	-
-	FlexRide Premium Fahrwerk (mit Allradantrieb)	FlexRide Premium Fahrwerk	FlexRide Premium Fahrwerk (mit Allradantrieb)
-	Adaptiver 4x4 Allradantrieb mit elektronischem Sperrdifferential (eLSD) (mit Allradantrieb)	Adaptiver 4x4 Allradantrieb mit elektronischem Sperrdifferential (eLSD) (mit Allradantrieb)	Adaptiver 4x4 Allradantrieb mit elektronischem Sperrdifferential (eLSD) (mit Allradantrieb)
-	Innenbeleuchtungspaket	Innenbeleuchtungspaket	Innenbeleuchtungspaket
-	Türeinstiegsleisten verchromt	Türeinstiegsleisten verchromt	Türeinstiegsleisten verchromt
-	Sichtbare Auspuffendrohre verchromt links und rechts (2.0 Turbo)	Sichtbare Auspuffendrohre verchromt, links und rechts (2.0 Turbo, 2.8 V6)	Sichtbare Auspuffendrohre verchromt, links und rechts (2.0 Turbo, 2.8 V6)
-	Parkbremse elektrisch mit Berg-Anfahr-Assistent (nur für manuelle Getriebe) und 12-Volt-Steckdose	Parkbremse elektrisch mit Berg-Anfahr-Assistent (nur für manuelle Getriebe) und 12-Volt-Steckdose	Parkbremse elektrisch mit Berg-Anfahr-Assistent (nur für manuelle Getriebe) und 12-Volt-Steckdose
-	Mittelarmlehne hinten mit Durchlademöglichkeit	Mittelarmlehne hinten mit Durchlademöglichkeit	Mittelarmlehne hinten mit Durchlademöglichkeit
-	Elektronischer Geschwindigkeitsregler	Elektronischer Geschwindigkeitsregler	Elektronischer Geschwindigkeitsregler
-	Fensterzierleisten verchromt	Fensterzierleisten verchromt	Fensterzierleisten verchromt
-	Fernbedienung am Lenkrad	Fernbedienung am Lenkrad	Fernbedienung am Lenkrad
-	Getränkehalter hinten	Getränkehalter hinten	Getränkehalter hinten
-	Lederlenkrad	Sport-Lederlenkrad	Lederlenkrad
Dachreling schwarz	Dachreling silber	Dachreling silber	Dachreling silber
Beifahrersitz 2-fach manuell einstellbar	Beifahrersitz 2-fach manuell einstellbar	Beifahrersitz 2-fach manuell einstellbar	Beifahrersitz 2-fach manuell einstellbar
Fahrersitz 4-fach manuell einstellbar, Höheneinstellung elektrisch	Fahrersitz 6-fach manuell einstellbar, Höheneinstellung elektrisch	Fahrersitz 6-fach manuell einstellbar, Höheneinstellung elektrisch	Fahrersitz 6-fach manuell einstellbar, Höheneinstellung elektrisch
Elektrische Fensterheber vorn	Elektrische Fensterheber vorn	Elektrische Fensterheber vorn	Elektrische Fensterheber vorn und hinten
Stereo-CD-Radio CD 300 MP3	Stereo-CD-Radio SD 900 Navi	Stereo-CD-Radio SD 900 Navi	Stereo-CD-Radio SD 900 Navi
Klimaanlage mit Pollen- und Partikelfilter	Automatische Klimaanlage mit Pollen- und Partikelfilter	Automatische Klimaanlage mit Pollen- und Partikelfilter	Zweizonen Klimaautomatik mit Solar Reflect Windschutzscheibe
Türaussengriffe in Wagenfarbe	Türaussengriffe in Wagenfarbe	Türaussengriffe in Wagenfarbe	Türaussengriffe verchromt
Komfortsitze mit Stoffpolster	Komfortsitze mit Stoffpolster/Morrocana (Lederimitat)	Sportsitze mit Stoffpolster	Komfortsitze mit Stoffpolster/Morrocana (Lederimitat)
16-Zoll-Stahlräder 215/60 R16 (2.0 CDTI: 17-Zoll-Stahlräder 225/55 R17)	18-Zoll-Leichtmetallräder 245/45 R18	18-Zoll-Leichtmetallräder 245/45 R18 im 5 Sport-Doppelspeichen-Design	18-Zoll-Leichtmetallräder 245/45 R18 im 10-Doppelspeichen-Design
Bordcomputer	Bordcomputer	Bordcomputer	Bordcomputer
Zentralverriegelung inkl. Fernbedienung	Zentralverriegelung inkl. Fernbedienung	Zentralverriegelung inkl. Fernbedienung	Zentralverriegelung inkl. Fernbedienung
Wärmeschutzverglasung grün getönt	Wärmeschutzverglasung grün getönt	Wärmeschutzverglasung grün getönt	Wärmeschutzverglasung grün getönt
Umgebungsbeleuchtung	Umgebungsbeleuchtung	Umgebungsbeleuchtung	Umgebungsbeleuchtung
Türinnengriffe verchromt	Türinnengriffe verchromt	Türinnengriffe verchromt	Türinnengriffe verchromt

\* Leichtmetallräder 245/45 R18

## 2

## Serienausstattung

Insignia	Anniversary Edition	Sport	Cosmo
<b>Wesentliche Serienausstattung</b>			
Tagesfahrlicht	Tagesfahrlicht	Tagesfahrlicht	Tagesfahrlicht
Stoßfänger und Seitenschutzleisten in Wagenfarbe	Stoßfänger und Seitenschutzleisten in Wagenfarbe	Stoßfänger und Seitenschutzleisten in Wagenfarbe	Stoßfänger und Seitenschutzleisten in Wagenfarbe
Service-Intervall-Anzeige	Service-Intervall-Anzeige	Service-Intervall-Anzeige	Service-Intervall-Anzeige
Rücksitzlehne im Verhältnis 60:40 umklappbar	Rücksitzlehne im Verhältnis 60:40 umklappbar	Rücksitzlehne im Verhältnis 60:40 umklappbar	Rücksitzlehne im Verhältnis 60:40 umklappbar
Reifen-Reparatur-Set	Reifen-Reparatur-Set	Reifen-Reparatur-Set	Reifen-Reparatur-Set
Raucher-Paket mit Aschenbecher und Zigarettenanzünder	Raucher-Paket mit Aschenbecher und Zigarettenanzünder	Raucher-Paket mit Aschenbecher und Zigarettenanzünder	Raucher-Paket mit Aschenbecher und Zigarettenanzünder
Lenksäule höhen- und längseinstellbar	Lenksäule höhen- und längseinstellbar	Lenksäule höhen- und längseinstellbar	Lenksäule höhen- und längseinstellbar
Mittelarmlehne vorn	Mittelarmlehne vorn	Mittelarmlehne vorn	Mittelarmlehne vorn
Karosserie mit doppelseitiger Verzinkung aller korrosionsgefährdeter Teile	Karosserie mit doppelseitiger Verzinkung aller korrosionsgefährdeter Teile	Karosserie mit doppelseitiger Verzinkung aller korrosionsgefährdeter Teile	Karosserie mit doppelseitiger Verzinkung aller korrosionsgefährdeter Teile
Innen- und Leseleuchten, vorn und hinten	Innen- und Leseleuchten, vorn und hinten	Innen- und Leseleuchten, vorn und hinten	Innen- und Leseleuchten, vorn und hinten
Halogen-Frontscheinwerfer mit Leuchtweitenregulierung	Halogen-Frontscheinwerfer mit Leuchtweitenregulierung	Halogen-Frontscheinwerfer mit Leuchtweitenregulierung	Bi-Xenon Scheinwerfer
Doppeltonhorn	Doppeltonhorn	Doppeltonhorn	Doppeltonhorn
Quickheat Schnellheizsystem (für 2.0 CDTI) nicht mit Start/Stop	Quickheat Schnellheizsystem (für 2.0 CDTI) nicht mit Start/Stop	Quickheat Schnellheizsystem (für 2.0 CDTI) nicht mit Start/Stop	Quickheat Schnellheizsystem (für 2.0 CDTI) nicht mit Start/Stop
Dieselpartikelfilter (für 2.0 CDTI)	Dieselpartikelfilter (für 2.0 CDTI)	Dieselpartikelfilter (für 2.0 CDTI)	Dieselpartikelfilter (für 2.0 CDTI)
Aussenspiegel in Wagenfarbe elektrisch einstell- und beheizbar, manuell anklappbar	Aussenspiegel in Wagenfarbe elektrisch einstell- und beheizbar, manuell anklappbar	Aussenspiegel in Wagenfarbe elektrisch einstell- und beheizbar, manuell anklappbar	Aussenspiegel in Wagenfarbe elektrisch einstell- und beheizbar, manuell anklappbar
Gepäckraumabdeckung ausziehbar	Gepäckraumabdeckung ausziehbar	Gepäckraumabdeckung ausziehbar	Gepäckraumabdeckung ausziehbar
Gepäckraumladekante verchromt	Gepäckraumladekante verchromt	Gepäckraumladekante verchromt	Gepäckraumladekante verchromt
Vorrüstung Sicherheitsnetzbefestigung 2. Reihe	Vorrüstung Sicherheitsnetzbefestigung 2. Reihe	Vorrüstung Sicherheitsnetzbefestigung 2. Reihe	Vorrüstung Sicherheitsnetzbefestigung 2. Reihe
12-Volt-Steckdose im Gepäckraum	12-Volt-Steckdose im Gepäckraum	12-Volt-Steckdose im Gepäckraum	12-Volt-Steckdose im Gepäckraum
Staufach im Kofferraum	Staufach im Kofferraum	Staufach im Kofferraum	Staufach im Kofferraum
Handschuhfach beleuchtet	Handschuhfach beleuchtet	Handschuhfach beleuchtet	Handschuhfach beleuchtet
Getränkhalter vorn	Getränkhalter vorn	Getränkhalter vorn	Getränkhalter vorn
Ablagefach Fahrerseite	Ablagefach Fahrerseite	Ablagefach Fahrerseite	Ablagefach Fahrerseite
Ablagefach in der Mittelkonsole und Türen vorn und hinten	Ablagefach in der Mittelkonsole und Türen vorn und hinten	Ablagefach in der Mittelkonsole und Türen vorn und hinten	Ablagefach in der Mittelkonsole und Türen vorn und hinten
Kindersicherung in den hinteren Türen	Kindersicherung in den hinteren Türen	Kindersicherung in den hinteren Türen	Kindersicherung in den hinteren Türen
Vorrüstung für Kindersitzbefestigungssystem ISOFIX hinten	Vorrüstung für Kindersitzbefestigungssystem ISOFIX hinten	Vorrüstung für Kindersitzbefestigungssystem ISOFIX hinten	Vorrüstung für Kindersitzbefestigungssystem ISOFIX hinten
–	Gurtwarner vorn	Gurtwarner vorn	Gurtwarner vorn
Gurtkraftbegrenzer und pyrotechnische Gurtschlossstraffer vorn	Gurtkraftbegrenzer und pyrotechnische Gurtschlossstraffer vorn	Gurtkraftbegrenzer und pyrotechnische Gurtschlossstraffer vorn	Gurtkraftbegrenzer und pyrotechnische Gurtschlossstraffer vorn
Dreipunktsicherheitsgurte auf allen Plätzen	Dreipunktsicherheitsgurte auf allen Plätzen	Dreipunktsicherheitsgurte auf allen Plätzen	Dreipunktsicherheitsgurte auf allen Plätzen
3 Kopfstützen hinten, einstellbar in Höhe	3 Kopfstützen hinten, einstellbar in Höhe	3 Kopfstützen hinten, einstellbar in Höhe	3 Kopfstützen hinten, einstellbar in Höhe
Kopfstützen vorn, einstellbar in Höhe und Neigung	Aktive Kopfstützen vorn, einstellbar in Höhe und Neigung	Aktive Kopfstützen vorn, einstellbar in Höhe und Neigung	Aktive Kopfstützen vorn, einstellbar in Höhe und Neigung
Kopfairbags vorn und hinten aussen	Kopfairbags vorn und hinten aussen	Kopfairbags vorn und hinten aussen	Kopfairbags vorn und hinten aussen
Front- und Seitenairbags Fahrer- und Beifahrerseite	Front- und Seitenairbags Fahrer- und Beifahrerseite	Front- und Seitenairbags Fahrer- und Beifahrerseite	Front- und Seitenairbags Fahrer- und Beifahrerseite
Sicherheitslenksäule	Sicherheitslenksäule	Sicherheitslenksäule	Sicherheitslenksäule
Auskuppelnde Sicherheitspedale (PRS)	Auskuppelnde Sicherheitspedale (PRS)	Auskuppelnde Sicherheitspedale (PRS)	Auskuppelnde Sicherheitspedale (PRS)
Adaptives Bremslicht	Adaptives Bremslicht	Adaptives Bremslicht	Adaptives Bremslicht
Traktionskontrolle mit Motor- und Bremsengriff (TC <sup>plus</sup> )	Traktionskontrolle mit Motor- und Bremsengriff (TC <sup>plus</sup> )	Traktionskontrolle mit Motor- und Bremsengriff (TC <sup>plus</sup> )	Traktionskontrolle mit Motor- und Bremsengriff (TC <sup>plus</sup> )
Elektronisches Stabilitätsprogramm (ESP <sup>plus</sup> )	Elektronisches Stabilitätsprogramm (ESP <sup>plus</sup> )	Elektronisches Stabilitätsprogramm (ESP <sup>plus</sup> )	Elektronisches Stabilitätsprogramm (ESP <sup>plus</sup> )
Elektronische Bremskraftverteilung (EBV)	Elektronische Bremskraftverteilung (EBV)	Elektronische Bremskraftverteilung (EBV)	Elektronische Bremskraftverteilung (EBV)
Antiblockiersystem (ABS) mit Kurvenbremskontrolle (CBC) und Bremsassistent	Antiblockiersystem (ABS) mit Kurvenbremskontrolle (CBC) und Bremsassistent	Antiblockiersystem (ABS) mit Kurvenbremskontrolle (CBC) und Bremsassistent	Antiblockiersystem (ABS) mit Kurvenbremskontrolle (CBC) und Bremsassistent

Insignia	Anniversary Edition	Sport	Cosmo
<b>Equipaggiamento base di serie</b>			
<b>Sistema Start/Stop</b> - motorino d'avviamento potenziato - batteria ad alte prestazioni - per le ruote da 17" e 18" pneumatici a bassa resistenza al rotolamento - interruttore «eco» di comando della funzione Start/Stop - indicazione cambio marcia  <b>In aggiunta per 2.0 CDTI (118 kW) a trazione anteriore:</b> - rivestimento aerodinamico del sottoscocca - telaio abbassato (di 10 mm) - calandra chiusa - rapporti di trasmissione più lunghi - computer di bordo con Check Control - elementi frangiarria sul lunotto	<b>Sistema Start/Stop</b> - motorino d'avviamento potenziato - batteria ad alte prestazioni - per le ruote da 17" e 18" pneumatici a bassa resistenza al rotolamento - interruttore «eco» di comando della funzione Start/Stop - indicazione cambio marcia  <b>In aggiunta per 2.0 CDTI (118 kW) a trazione anteriore:</b> - rivestimento aerodinamico del sottoscocca - telaio abbassato (di 10 mm) - calandra chiusa - rapporti di trasmissione più lunghi - computer di bordo con Check Control - elementi frangiarria sul lunotto	<b>Sistema Start/Stop</b> - motorino d'avviamento potenziato - batteria ad alte prestazioni - per le ruote da 17" e 18" pneumatici a bassa resistenza al rotolamento - interruttore «eco» di comando della funzione Start/Stop - indicazione cambio marcia  <b>In aggiunta per 2.0 CDTI (118 kW) a trazione anteriore:</b> - rivestimento aerodinamico del sottoscocca - telaio abbassato (di 10 mm) - calandra chiusa - rapporti di trasmissione più lunghi - computer di bordo con Check Control - elementi frangiarria sul lunotto	<b>Sistema Start/Stop</b> - motorino d'avviamento potenziato - batteria ad alte prestazioni - per le ruote da 17" e 18" pneumatici a bassa resistenza al rotolamento - interruttore «eco» di comando della funzione Start/Stop - indicazione cambio marcia  <b>In aggiunta per 2.0 CDTI (118 kW) a trazione anteriore:</b> - rivestimento aerodinamico del sottoscocca - telaio abbassato (di 10 mm) - calandra chiusa - rapporti di trasmissione più lunghi - computer di bordo con Check Control - elementi frangiarria sul lunotto
-	-	-	Portellone elettrico
-	-	-	Pacchetto visibilità
-	-	-	Fari anteriori adattabili (AFL+)
-	-	Lunotto e finestre laterali posteriori in vetro scuro	Lunotto e finestre laterali posteriori in vetro scuro
-	-	Fari fendinebbia	-
-	Telaio FlexRide Premium (con trazione a 4 ruote)	Telaio FlexRide Premium	Telaio FlexRide Premium (con trazione a 4 ruote)
-	Trazione integrale 4x4 adattabile con sistema elettronico bloccaggio differenziale (eLSD) (con trazione a 4 ruote)	Trazione integrale 4x4 adattabile con sistema elettronico bloccaggio differenziale (eLSD) (con trazione a 4 ruote)	Trazione integrale 4x4 adattabile con sistema elettronico bloccaggio differenziale (eLSD) (con trazione a 4 ruote)
-	Pacchetto illuminazione	Pacchetto illuminazione	Pacchetto illuminazione
-	Soglie per portiere cromate	Soglie per portiere cromate	Soglie per portiere cromate
-	Terminali di scarico cromati, sinistra e destra (2.0 Turbo)	Terminali di scarico cromati, sinistra e destra (2.0 Turbo, 2.8 V6)	Terminali di scarico cromati, sinistra e destra (2.0 Turbo, 2.8 V6)
-	Freno di parcheggio elettrico con assistente per partenze in salita (solo con cambio manuale) e presa da 12 V	Freno di parcheggio elettrico con assistente per partenze in salita (solo con cambio manuale) e presa da 12 V	Freno di parcheggio elettrico con assistente per partenze in salita (solo con cambio manuale) e presa da 12 V
-	Bracciolo centrale posteriore con possibilità di carico passante	Bracciolo centrale posteriore con possibilità di carico passante	Bracciolo centrale posteriore con possibilità di carico passante
-	Regolatore elettronico della velocità	Regolatore elettronico della velocità	Regolatore elettronico della velocità
-	Modanature finestrini cromate	Modanature finestrini cromate	Modanature finestrini cromate
-	Telecomando al volante	Telecomando al volante	Telecomando al volante
-	Portalattine posteriore	Portalattine posteriore	Portalattine posteriore
-	Volante in pelle	Volante sportivo in pelle	Volante in pelle
Barre sul tetto nero	Barre sul tetto color argento	Barre sul tetto color argento	Barre sul tetto color argento
Sedile del passeggero regolabile manualmente in 2 posizioni	Sedile del passeggero regolabile manualmente in 2 posizioni	Sedile del passeggero regolabile manualmente in 2 posizioni	Sedile del passeggero regolabile manualmente in 2 posizioni
Sedile del conducente regolabile manualmente in 4 posizioni, regolazione elettrica dell'altezza	Sedile del conducente regolabile manualmente in 6 posizioni, regolazione elettrica dell'altezza	Sedile del conducente regolabile manualmente in 6 posizioni, regolazione elettrica dell'altezza	Sedile del conducente regolabile manualmente in 6 posizioni, regolazione elettrica dell'altezza
Alzacristalli elettrici anteriori	Alzacristalli elettrici anteriori	Alzacristalli elettrici anteriori	Alzacristalli elettrici anteriori e posteriori
Radio CD stereo CD 300 MP3	Radio CD stereo e navigatore satellitare SD 900	Radio CD stereo e navigatore satellitare SD 900	Radio CD stereo e navigatore satellitare SD 900
Climatizzatore con filtro antipollini e antiparticolato	Climatizzatore automatico con filtro antipollini e antiparticolato	Climatizzatore automatico con filtro antipollini e antiparticolato	Climatizzatore automatico bizona con parabrezza Solar Reflect
Maniglie esterne delle portiere in tinta della carrozzeria	Maniglie esterne delle portiere in tinta della carrozzeria	Maniglie esterne delle portiere in tinta della carrozzeria	Maniglie esterne delle portiere cromate
Sedili comfort con rivestimento in tessuto	Sedili comfort con rivestimento in tessuto/Morrocana (similpelle)	Sedili sportivi con rivestimento in tessuto	Sedili comfort con rivestimento in tessuto/Morrocana (similpelle)
Ruote in acciaio da 16" 215/60 R16 (2.0 CDTI: ruote in acciaio da 17" 225/55 R17)	Ruote in lega da 18" 245/45 R18	Ruote in lega da 18" 245/45 R18 con design a 5 razze doppie sport	Ruote in lega da 18" 245/45 R18 con design a 10 razze doppie
Computer di bordo	Computer di bordo	Computer di bordo	Computer di bordo
Chiusura centralizzata con telecomando	Chiusura centralizzata con telecomando	Chiusura centralizzata con telecomando	Chiusura centralizzata con telecomando
Cristalli atermici con sfumatura verde	Cristalli atermici con sfumatura verde	Cristalli atermici con sfumatura verde	Cristalli atermici con sfumatura verde
Spegnimento ritardato dei fari	Spegnimento ritardato dei fari	Spegnimento ritardato dei fari	Spegnimento ritardato dei fari
Maniglie interne delle portiere cromate	Maniglie interne delle portiere cromate	Maniglie interne delle portiere cromate	Maniglie interne delle portiere cromate
Luce diurna	Luce diurna	Luce diurna	Luce diurna
Paraurti e modanature laterali in tinta della carrozzeria	Paraurti e modanature laterali in tinta della carrozzeria	Paraurti e modanature laterali in tinta della carrozzeria	Paraurti e modanature laterali in tinta della carrozzeria

\* Ruote in lega leggera 245/45 R18

Insignia	Anniversary Edition	Sport	Cosmo
<b>Equipaggiamento base di serie</b>			
Indicatore intervallo manutenzione	Indicatore intervallo manutenzione	Indicatore intervallo manutenzione	Indicatore intervallo manutenzione
Schienali dei sedili posteriori ribaltabili 60:40	Schienali dei sedili posteriori ribaltabili 60:40	Schienali dei sedili posteriori ribaltabili 60:40	Schienali dei sedili posteriori ribaltabili 60:40
Kit riparazione pneumatico	Kit riparazione pneumatico	Kit riparazione pneumatico	Kit riparazione pneumatico
Pacchetto fumatori con posacenere e accendisigari	Pacchetto fumatori con posacenere e accendisigari	Pacchetto fumatori con posacenere e accendisigari	Pacchetto fumatori con posacenere e accendisigari
Piantone dello sterzo regolabile in altezza e lunghezza	Piantone dello sterzo regolabile in altezza e lunghezza	Piantone dello sterzo regolabile in altezza e lunghezza	Piantone dello sterzo regolabile in altezza e lunghezza
Bracciolo centrale anteriore	Bracciolo centrale anteriore	Bracciolo centrale anteriore	Bracciolo centrale anteriore
Carrozzeria con doppia zincatura di tutti i pezzi a rischio di corrosione	Carrozzeria con doppia zincatura di tutti i pezzi a rischio di corrosione	Carrozzeria con doppia zincatura di tutti i pezzi a rischio di corrosione	Carrozzeria con doppia zincatura di tutti i pezzi a rischio di corrosione
Illuminazione interna e luci di lettura, anteriori e posteriori	Illuminazione interna e luci di lettura, anteriori e posteriori	Illuminazione interna e luci di lettura, anteriori e posteriori	Illuminazione interna e luci di lettura, anteriori e posteriori
Fari anteriori alogeni con regolazione d'intensità dell'illuminazione	Fari anteriori alogeni con regolazione d'intensità dell'illuminazione	Fari anteriori alogeni con regolazione d'intensità dell'illuminazione	Fari Bi-Xenon
Avvisatore acustico a segnale doppio	Avvisatore acustico a segnale doppio	Avvisatore acustico a segnale doppio	Avvisatore acustico a segnale doppio
Sistema di riscaldamento rapido Quick-heat (per 2.0 CDTI) non con Start/Stop	Sistema di riscaldamento rapido Quick-heat (per 2.0 CDTI) non con Start/Stop	Sistema di riscaldamento rapido Quick-heat (per 2.0 CDTI) non con Start/Stop	Sistema di riscaldamento rapido Quick-heat (per 2.0 CDTI) non con Start/Stop
Filtro antiparticolato diesel (per 2.0 CDTI)	Filtro antiparticolato diesel (per 2.0 CDTI)	Filtro antiparticolato diesel (per 2.0 CDTI)	Filtro antiparticolato diesel (per 2.0 CDTI)
Specchietti esterni regolabili e riscaldabili elettricamente in tinta della carrozzeria, richiudibili manualmente	Specchietti esterni regolabili e riscaldabili elettricamente in tinta della carrozzeria, richiudibili manualmente	Specchietti esterni regolabili e riscaldabili elettricamente in tinta della carrozzeria, richiudibili manualmente	Specchietti esterni regolabili e riscaldabili elettricamente in tinta della carrozzeria, richiudibili manualmente
Copertura del bagagliaio estraibile	Copertura del bagagliaio estraibile	Copertura del bagagliaio estraibile	Copertura del bagagliaio estraibile
Bordo del bagagliaio cromato	Bordo del bagagliaio cromato	Bordo del bagagliaio cromato	Bordo del bagagliaio cromato
Predisposizione fissaggio rete di sicurezza 2ª fila	Predisposizione fissaggio rete di sicurezza 2ª fila	Predisposizione fissaggio rete di sicurezza 2ª fila	Predisposizione fissaggio rete di sicurezza 2ª fila
Presa da 12 V nel bagagliaio	Presa da 12 V nel bagagliaio	Presa da 12 V nel bagagliaio	Presa da 12 V nel bagagliaio
Vano portaoggetti nel vano bagagli	Vano portaoggetti nel vano bagagli	Vano portaoggetti nel vano bagagli	Vano portaoggetti nel vano bagagli
Vano portaguantini illuminato	Vano portaguantini illuminato	Vano portaguantini illuminato	Vano portaguantini illuminato
Portalattine anteriore	Portalattine anteriore	Portalattine anteriore	Portalattine anteriore
Scoperto lato guida	Scoperto lato guida	Scoperto lato guida	Scoperto lato guida
Scoperto nella console centrale e nelle portiere anteriori e posteriori	Scoperto nella console centrale e nelle portiere anteriori e posteriori	Scoperto nella console centrale e nelle portiere anteriori e posteriori	Scoperto nella console centrale e nelle portiere anteriori e posteriori
Sicurezza bambini nelle portiere posteriori	Sicurezza bambini nelle portiere posteriori	Sicurezza bambini nelle portiere posteriori	Sicurezza bambini nelle portiere posteriori
Predisposizioni e per il fissaggio dei seggiolini per bambini ISOFIX dietro	Predisposizioni e per il fissaggio dei seggiolini per bambini ISOFIX dietro	Predisposizioni e per il fissaggio dei seggiolini per bambini ISOFIX dietro	Predisposizioni e per il fissaggio dei seggiolini per bambini ISOFIX dietro
-	Avvisatore cintura anteriore	Avvisatore cintura anteriore	Avvisatore cintura anteriore
Limitatori della forza di tensionamento e tensionatori delle cinture di sicurezza pirotecniche anteriori	Limitatori della forza di tensionamento e tensionatori delle cinture di sicurezza pirotecniche anteriori	Limitatori della forza di tensionamento e tensionatori delle cinture di sicurezza pirotecniche anteriori	Limitatori della forza di tensionamento e tensionatori delle cinture di sicurezza pirotecniche anteriori
Cinture di sicurezza con tre punti di fissaggio per tutti i sedili	Cinture di sicurezza con tre punti di fissaggio per tutti i sedili	Cinture di sicurezza con tre punti di fissaggio per tutti i sedili	Cinture di sicurezza con tre punti di fissaggio per tutti i sedili
3 poggiatesta posteriori ad altezza regolabile	3 poggiatesta posteriori ad altezza regolabile	3 poggiatesta posteriori ad altezza regolabile	3 poggiatesta posteriori ad altezza regolabile
Poggiatesta anteriori regolabili in altezza e inclinazione	Poggiatesta attivi anteriori regolabili in altezza e inclinazione	Poggiatesta attivi anteriori regolabili in altezza e inclinazione	Poggiatesta attivi anteriori regolabili in altezza e inclinazione
Airbag a tendina sedili anteriori e posteriori esterni	Airbag a tendina sedili anteriori e posteriori esterni	Airbag a tendina sedili anteriori e posteriori esterni	Airbag a tendina sedili anteriori e posteriori esterni
Airbag anteriori e laterali sui lati conducente e passeggero	Airbag anteriori e laterali sui lati conducente e passeggero	Airbag anteriori e laterali sui lati conducente e passeggero	Airbag anteriori e laterali sui lati conducente e passeggero
Piantone collassabile	Piantone collassabile	Piantone collassabile	Piantone collassabile
Sistema di sganciamiento dei pedali (PRS)	Sistema di sganciamiento dei pedali (PRS)	Sistema di sganciamiento dei pedali (PRS)	Sistema di sganciamiento dei pedali (PRS)
Fanalino d'arresto adattabile	Fanalino d'arresto adattabile	Fanalino d'arresto adattabile	Fanalino d'arresto adattabile
Controllo della trazione con intervento su motore e freni (TC <sup>Plus</sup> )	Controllo della trazione con intervento su motore e freni (TC <sup>Plus</sup> )	Controllo della trazione con intervento su motore e freni (TC <sup>Plus</sup> )	Controllo della trazione con intervento su motore e freni (TC <sup>Plus</sup> )
Programma elettronico di stabilità (ESP <sup>Plus</sup> )	Programma elettronico di stabilità (ESP <sup>Plus</sup> )	Programma elettronico di stabilità (ESP <sup>Plus</sup> )	Programma elettronico di stabilità (ESP <sup>Plus</sup> )
Ripartizione elettronica della forza frenante (EBD)	Ripartizione elettronica della forza frenante (EBD)	Ripartizione elettronica della forza frenante (EBD)	Ripartizione elettronica della forza frenante (EBD)
Sistema antibloccaggio (ABS) con controllo della frenata in curva (CBC) e assistente alle frenate	Sistema antibloccaggio (ABS) con controllo della frenata in curva (CBC) e assistente alle frenate	Sistema antibloccaggio (ABS) con controllo della frenata in curva (CBC) e assistente alle frenate	Sistema antibloccaggio (ABS) con controllo della frenata in curva (CBC) e assistente alle frenate

# Pakete und Sonderausstattungen

## Pacchetti e opzioni

# 3

Pakete		Insignia	Anniversary Edition	Sport	Cosmo	Pacchetti	
		mit MwSt. / IVA incl.					
<b>Swiss Pack Edition/Sport</b> Adaptive Forward Lighting (AFL+), Sicht-Paket, Park-Assistent, Winter-Paket, Sitz-Paket 2, Fensterheber vorn und hinten, Aussenspiegel elektrisch anklappbar	PHKO	–	4550.00	4550.00	–	<b>Pacchetto Swiss Edition/Sport</b> Fari anteriori adattabili (AFL+), pacchetto visibilità, assistenza al parcheggio, pacchetto inverno, pacchetto sedili 2, alzacristalli elettrici anteriori e posteriori, retrovisori esterni ripiegabili elettricamente	PHKO
<b>Swiss Pack Cosmo</b> Lederausstattung, Park-Assistent, Nebelscheinwerfer vorne, Digitaler Radioempfang (DAB), Sitz-Paket 2, Aussenspiegel elektrisch anklappbar, Mobiltelefon-Vorbereitung	PHKY	–	–	–	4550.00	<b>Pacchetto Swiss Cosmo</b> Equipaggiamento in pelle, assistenza al parcheggio, fari fendinebbia anteriori, ricezione radio digitale (DAB), pacchetto sedili 2, retrovisori esterni ripiegabili elettricamente, predisposizione cellulare	PHKY
<b>Sicht-Paket</b> Automatisches Abblendlicht mit Tunnelerkennung, Regensensor, Innenspiegel automatisch abblendend	TSQ	–	300.00	300.00	S	<b>Pacchetto visibilità</b> Luce anabbagliante automatica con riconoscimento galleria, sensore pioggia, specchietto retrovisore interno con sistema antiabbagliamento automatico	TSQ
in Verbindung mit Adaptive Forward Lighting (AFL+) oder Swiss Pack			S	S		con fari anteriori adattabili (AFL+) oppure Swiss Pack	
<b>Winter-Paket</b> Sitzheizung vorn, Scheinwerfer Reinigungsanlage	W7Z	500.00	500.00	500.00	300.00	<b>Pacchetto inverno</b> Sedili anteriori riscaldabili, impianto lavafari	W7Z
in Verbindung mit Adaptive Forward Lighting (AFL+)		–	300.00	300.00	–	con fari anteriori adattabili (AFL+)	
in Verbindung mit Lederausstattung		–	200.00	200.00	S	con allestimenti in pelle	
in Verbindung mit Swiss Pack			S	S		abbinato a Swiss Pack	
<b>Sitz-Paket 1</b> Lendenwirbelstütze und Sitzneigungseinstellung Fahrer	A6B	S	S	S	S	<b>Pacchetto sedili 1</b> Supporto lombare e regolazione dell'inclinazione del sedile conducente	A6B
<b>Sitz-Paket 2</b> Lendenwirbelstütze und Sitzneigungseinstellung Fahrer- und Beifahrer, Sitzhöheinstellung Beifahrer	A6D	500.00	500.00	500.00	500.00	<b>Pacchetto sedili 2</b> Supporto lombare e regolazione dell'inclinazione del sedile conducente e passeggero, regolazione dell'altezza sedile passeggero	A6D
in Verbindung mit Swiss Pack			S	S	S	abbinato a Swiss Pack	
<b>OPC Line-Paket 1</b> Stossfänger mit Frontspoilerlippe, Heckschürze, Seitenschweller	WBP	–	1700.00	1700.00	1700.00	<b>Pacchetto OPC Line 1</b> Paraurti con spoiler anteriore, minigonne posteriori, minigonne laterali	WBP
<b>OPC Line-Paket 2</b> Aluminiumpedale, Sport Lederlenkrad, Lederschaltknopf	XX0	–	900.00	900.00	900.00	<b>Pacchetto OPC Line 2</b> Pedali in alluminio, volante sportivo in pelle, leva del cambio in pelle	XX0
<b>FlexOrganizer®-Paket</b> FlexOrganizer® Schienen seitlich im Gepäckraum, 3 D-Netz, Seitennetz	AQ2	200.00	200.00	200.00	200.00	<b>Pacchetto FlexOrganizer®</b> Binari FlexOrganizer® laterali nel bagagliaio, rete 3D, rete laterale	AQ2
<b>Sicherheitspaket</b> Aktive Kopfstützen und Gurtwarner	OCY	180.00	S	S	S	<b>Pacchetto di sicurezza</b> Poggiatesta attivi e avvisatore cintura	OCY

Sicherheit	mit MwSt. / IVA incl.					Sicurezza	
<b>Adaptive Forward Lighting (AFL+)</b> Adaptiv mitlenkende Bi-Xenon-Scheinwerfer mit variabler Lichtverteilung für Stadt, Landstrasse, Autobahn und Schlechtwetter, aktive Kurvenlichtfunktion, Abbiegelichtfunktion, automatisches Fernlicht (nicht mit Frontkamera) und Tagesfahrlicht in LED Technik, Scheinwerfer-Reinigungsanlage, automatische Leuchtweitenregulierung, Sicht-Paket	T4F	–	2100.00	2100.00	S	<b>Fari anteriori adattabili (AFL+)</b> Fari bi-xenon adattabili con distribuzione della luce per la marcia su strada, strada secondaria, autostrada e maltempo, funzione luce in curva attiva, funzione luce di svolta, accensione automatica degli abbaglianti (non con videocamera) e della luce diurna con tecnica a LED, impianto lavafari, regolazione automatica dell'intensità della luce, pacchetto visibilità	T4F
in Verbindung mit Swiss Pack			S	S		abbinato a Swiss Pack	
<b>Seitenairbags</b> hinten aussen inkl. Gurtwarner hinten	AW7	–	400.00	400.00	400.00	<b>Airbag laterali</b> posteriori esterni con avvisatore cintura posteriore	AW7
<b>Diebstahlwarnanlage</b> mit Ultraschall-Innenraumüberwachung, Mechanische Verriegelung der Türen, Neigungsüberwachung, Überwachung von Kofferraum, Türen, Frontklappe, Heckscheibe und Felgen, Signalhorn und Abschleppschutz	UTT	–	500.00	500.00	500.00	<b>Sistema antifurto</b> con controllo abitacolo a ultrasuoni, chiusura meccanica delle porte, controllo dell'inclinazione, controllo bagagliaio, porte, cofano e cerchi, avvisatore acustico e protezione antitraino	UTT
<b>Reifendruck-Kontrollsystem</b> inkl. Check Control System	UJN	–	300.00	300.00	300.00	<b>Sistema di controllo della pressione dei pneumatici</b> sistema Check-Control compreso	UJN
<b>Halogen-Nebelscheinwerfer</b>	T3U	250.00	250.00	S	250.00	<b>Fari fendinebbia alogeni</b>	T3U
in Verbindung mit Swiss Pack				S		abbinato a Swiss Pack	
<b>Sicherheitsnetz für Gepäckraum</b> Vorrüstung Sicherheitsnetzbefestigung 1. Reihe, Sicherheitsrolle in Kassetten	APT	450.00	450.00	450.00	450.00	<b>Reti di sicurezza per bagagliaio</b> Predisposizione fissaggio rete di sicurezza 1° fila, avvolgibile	APT
<b>Safety-Kit</b> (Notfallapotheke, Warndreieck und 2 Sicherheitswesten)	–	S	S	S	S	<b>Safety-Kit</b> (borsa farmaceutica di emergenza, triangolo di emergenza e 2 giletts di sicurezza)	–

Komfort	mit MwSt. / IVA incl.					Comfort	
<b>Komfortsitze Leder*, Anthrazit / Beige</b> inkl. Sitzheizung Fahrer und Beifahrer, elektrische Fensterheber vorn und hinten	TAAT / TAAU	–	–	–	1800.00	<b>Sedili comfort in pelle*, Antracite / Beige</b> incl. sedili riscaldabili per conducente e passeggero anteriore e alzacristalli elettrici anteriori e posteriori	TAAT / TAAU
in Verbindung mit Swiss Pack					S	abbinato a Swiss Pack	
<b>Premiumsitze (mit AGR-Gütesiegel) Stoff, Anthrazit</b> inkl. Sportsitze Fahrer und Beifahrer, Sitzpaket 1, 4-fach aktive Kopfstützen	TAEi	500.00	–	S	–	<b>Sedili Premium (con etichetta di qualità AGR) tessuto, Antracite</b> incl. sedili sportivi per conducente e passeggero, pacchetto sedili 1, poggiatesta attivi regolabili in 4 posizioni	TAEi

Anschlussgarantie Opel PLUS\*\*\*\* siehe Kapitel 6 / Estensione di garanzia Opel PLUS\*\*\*\* vedi capitolo 6

\* Sitzflächen, Sitzwangen, Vorderseite der Rücksitzlehnen und Teile der Türverkleidungen in Leder / Superfici di seduta, fianchi dei sedili, lato anteriore degli schienali dei sedili posteriori e parte dei rivestimenti porta in pelle

– nicht erhältlich / non disponibile

S Standard / di serie

Empfohlene Nettopreise in CHF / Prezzi netti consigliati in CHF

Opel Insignia ST

		Insignia	Anniversary Edition	Sport	Cosmo		
<b>Komfort</b>		mit MwSt. / IVA incl.				<b>Comfort</b>	
<b>Premiumsitz (mit AGR-Gütesiegel) Leder perforiert*, Anthrazit / Beige</b> inkl. Sportsitze mit Sitzheizung Fahrer und Beifahrer, elektrische Fensterheber vorn und hinten	TAAV/ TAEN	–	–	2400.00	2300.00	<b>Sedili Premium (con etichetta di qualità AGR), pelle perforata*, Antracite / Beige</b> incl. sedili sportivi riscaldabili per conducente e passeggero, alzacristalli elettrici anteriori e posteriori	TAAV/ TAEN
<b>Premiumsitz (mit AGR-Gütesiegel) Nappa Vollleder Indian Summer/Indian Night</b> inkl. Sportsitze mit Sitzheizung Fahrer und Beifahrer, Sitzpaket 2, elektrische Fensterheber vorn und hinten (nur in Verbindung mit OPC Line Paket 2)	TAFR/ TAHF	–	–	3800.00	3700.00	<b>Sedili di qualità (con sigillo di qualità AGR) Pelle nappa Indian Summer/Indian Night</b> incl. sedili sportivi riscaldabili per conducente e passeggero anteriore, pacchetto sedili 2, alzacristalli elettrici anteriori e posteriori, pacchetto OPC Line 2	TAFR/ TAHF
<b>Premiumsitz (mit AGR-Gütesiegel) Nappa Vollleder perforiert Indian Summer/Indian Night</b> inkl. Sportsitze mit Sitzheizung und Sitzventilation Fahrer und Beifahrer, Sitzpaket 2, elektrische Fensterheber vorn und hinten, Zweizonen-Klimaautomatik, OPC Line Paket 2	TAGC/ TAHG	–	–	5300.00	4700.00	<b>Sedili Premium (con etichetta di qualità AGR), totalmente in pelle nappa perforata Indian Summer /Indian Night</b> incl. sedili sportivi riscaldabili e ventilabili per conducente e passeggero, pacchetto sedili 2, alzacristalli elettrici anteriori, climatizzatore automatico bizona, pacchetto OPC Line 2	TAGC/ TAHG
<b>OPC Line Recaro Sportsitz (mit AGR-Gütesiegel)</b> Fahrer- und Beifahrersitz 8-fach elektrisch verstellbar, Aussenspiegel elektrisch anklappbar, Sitzkontakflächen in Leder perforiert schwarz, Sitzheizung Fahrer und Beifahrer, Fensterheber elektrisch vorn und hinten, Sicht-Paket	W2E	–	–	4400.00	4000.00	<b>Sedili sportivi OPC Line Recaro (con etichetta di qualità AGR)</b> Sedili conducente e passeggero regolabili elettricamente in 8 posizioni, specchietti esterni richiudibili elettricamente, superfici di seduta in pelle nera perforata, riscaldamento sedili conducente e passeggero, alzacristalli elettrici anteriori e posteriori, pacchetto visibilità	W2E
<b>Elektrische Sitzeinstellung Fahrerseite</b> mit Memoryfunktion für Fahrersitz und Aussenspiegelposition, Sitz Paket 2, Aussenspiegel elektrisch anklappbar, Sicht-Paket	AG1	–	–	1050.00	750.00	<b>Sedile lato conducente regolabile elettricamente</b> con funzione memoria per il sedile conducente e posizione specchietti retrovisori esterni, pacchetto sedili 2, specchi retrovisori esterni pieghevoli elettricamente, pacchetto visibilità	AG1
<b>Sitzventilation Fahrer- und Beifahrerseite</b> Klimaautomatik (nur mit TAAV/TAEN)	KU1	–	1300.00	1300.00	500.00	<b>Sedili ventilabili conducente e passeggero</b> Climatizzatore automatico (solo con TAAV/TAEN)	KU1
<b>Fensterheber vorn und hinten</b> in Verbindung mit Lederpolster oder Swiss Pack	AER	–	500.00	500.00	S	<b>Alzacristalli anteriori e posteriori</b> abbinato a rivestimento in pelle o Swiss Pack	AER
<b>Elektronischer Geschwindigkeitsregler</b>	K34	400.00	S	S	S	<b>Regolatore elettronico della velocità</b>	K34
<b>Adaptiver Geschwindigkeitsregler mit Kollisionswarner</b>	K59	–	1300.00	1300.00	1300.00	<b>Adaptive cruise control con sistema anticollisione</b>	K59
<b>Park-Pilot</b> vorn und hinten	UD5	750.00	750.00	750.00	750.00	<b>Park-Pilot</b> anteriore e posteriore	UD5
<b>Park-Assistent</b> Park-Pilot vorn und hinten, seitliche Parksensoren, Lenkhinweise in Display in Verbindung mit Swiss Pack	UDP	–	900.00	900.00	900.00	<b>Assistenza al parcheggio</b> Park-Pilot anteriore e posteriore, sensori laterali e indicazioni di manovra sullo schermo abbinato a Swiss Pack	UDP
<b>Frontkamera mit Verkehrsschilderkennung und Spurassistent, Abstands- und Kollisionswarner, Sicht-Paket</b>	UFL	–	1200.00	1200.00	900.00	<b>Videocamera anteriore con riconoscimento segnali stradali e avviso di superamento involontario della linea di carreggiata, indicatore di distanza e sistema anticollisione, pacchetto visibilità</b>	UFL
<b>Automatische Klimaanlage</b>	C68	450.00	S	S	–	<b>Climatizzatore automatico</b>	C68
<b>Zweizonen-Klimaautomatik</b> Getrennte Temperaturregelung Fahrer und Beifahrer, Pollen-, Partikelfilter, Luftgütesensor mit automatischer Umluftschaltung, Graphic Info Display und Solar Reflect Windschutzscheibe mit Indian Summer/Indian Night	CJ2	–	800.00	800.00	S	<b>Climatizzatore automatico bizona</b> Regolazione separata della temperatura conducente e passeggero, filtro antipollini e antiparticolato, sensore della qualità dell'aria con ricambio automatico, Graphic Info Display e parabrezza Solar Reflect con Indian Summer/Indian Night	CJ2
<b>Lenkradheizung</b>	UVD	–	300.00	300.00	300.00	<b>Riscaldamento del volante</b>	UVD
<b>Quickheat Schnellheizsystem</b> (Standard für 2.0 CDTI), nicht mit Start/Stop	C32	400.00	400.00	400.00	400.00	<b>Sistema di riscaldamento rapido Quickheat</b> (di serie per 2.0 CDTI), non con Start/Stop	C32
<b>Standheizung</b> Aktivierung über Zeitschaltuhr, wahlweise automatische Berechnung der Betriebsdauer über Temperaturfühler, Fernbedienung mit 600 m Reichweite, automatische Aktivierung von Zuheizfunktion im Fahrbetrieb (nicht in Verbindung mit Quickheat Schnellheizsystem und Start/Stop)	K07	–	2500.00	2500.00	2500.00	<b>Preriscaldamento</b> Attivazione temporizzata mediante timer, a scelta calcolo automatico della durata di funzionamento mediante sensore temperatura, radiotelecomando con portata di 600 m, attivazione automatica della funzione riscaldamento ausiliario durante la marcia (non abbinato a sistema di riscaldamento rapido Quickheat e Start/Stop)	K07
<b>Dunkle Heck- und Seitenscheiben hinten</b>	AKo	–	350.00	S	S	<b>Lunotto e finestre laterali posteriori in vetro scuro</b>	AKo
<b>Sonnenschutzrollos</b> Seitenfenster hinten, manuell (nur mit AER)	DE8	–	200.00	200.00	200.00	<b>Tendine parasole</b> Finestrini posteriori laterali, manuali (solo con AER)	DE8
<b>Panorama Glasschiebedach, elektrisch betätigt</b> (nur in Verbindung mit Sitz-Paket 2 oder elektrischer Sitzeinstellung)	C3U	–	1700.00	1700.00	1700.00	<b>Tetto panoramico elettrico</b> (solo con pacchetto sedili 2 o sedile regolabile elettricamente)	C3U
<b>Steckdose</b> 230 V in Mittelarmlehne hinten	KI7	–	150.00	150.00	150.00	<b>Presa elettrica</b> 230 V nel bracciolo centrale posteriore	KI7
<b>Aussenspiegel elektrisch anklappbar</b> Automatisch abblendend inkl. Sicht-Paket	DWH	–	550.00	550.00	250.00	<b>Specchietti retrovisori esterni pieghevoli elettricamente</b> Sistema antiabbagliamento automatico incl. pacchetto visibilità	DWH
<b>Anhängerzugvorrichtung schwenkbar</b> inkl. Anhänger-Stabilitätsprogramm	VK0	1200.00	1200.00	1200.00	1200.00	<b>Dispositivo di traino, orientabile</b> compreso programma di stabilità traino	VK0
<b>Elektrische Heckklappe</b>	TB5	–	–	700.00	S	<b>Portellone baule elettrico</b>	TB5
<b>Ladekantenschutz in Edelstahl</b>	VGG	100.00	100.00	S	S	<b>Soglia di carico in acciaio inossidabile</b>	VGG
<b>Brillant-Lackierung</b>	–	350.00	350.00	350.00	350.00	<b>Verniciatura lucida</b>	–
<b>Metallic-Lackierung</b>	–	850.00	850.00	850.00	850.00	<b>Verniciatura metallizzata</b>	–
<b>Perl-Effekt-Lackierung</b>	–	1050.00	1050.00	1050.00	1050.00	<b>Verniciatura strato a effetto perlato</b>	–

Anschlussgarantie Opel PLUS\*\*\*\* siehe Kapitel 6 / Estensione di garanzia Opel PLUS\*\*\*\* vedi capitolo 6

– nicht erhältlich / non disponibile

S Standard / di serie

Empfohlene Nettopreise in CHF / Prezzi netti consigliati in CHF

	Insignia	Anniversary Edition	Sport	Cosmo	
Audio und Kommunikation	mit MwSt. / IVA incl.				Audio e comunicazione
<b>Allgemein</b> 7 Lautsprecher, 4 x 20 Watt, Triple Info Display, Dachantenne, geschwindigkeitsabhängige Lautstärke- und Bassregelung, Autostore, RDS-EON, 3x6 Senderspeicher, Stereo-Eingang für externe Audiogeräte (AUX-IN), CD: MP3 tauglich	–	S	S	S	<b>Informazioni generali</b> 7 altoparlanti, 4 x 20 W, Triple Info Display, antenna sul tetto, regolazione del volume e dei bassi in base alla velocità, Autostore, RDS-EON, memoria emittenti 3x6, ingresso stereo per apparecchi audio esterni (AUX-IN), CD: compatibile con MP3
<b>Digitaler Radioempfang (DAB)</b>  in Verbindung mit Swiss Pack	UBT	350.00	350.00	350.00	<b>Ricezione radio digitale (DAB)</b>  abbinato a Swiss Pack
				350.00	
				S	
<b>SD 900 Navi</b> Stereo-CD-Radio mit integriertem Navigationssystem, Colour Info Display 7", Check-Control System und USB-Anschluss. Navigation: SD gestütztes Navigationssystem mit Kartendarstellung, Strassenkarte für über 30 europäische Länder, GPS-Modul, dynamische Routenführung über Karten- und/oder Pfeildarstellung und Ansage, Kartenanzeige von TMC-Meldungen, digitaler Reiseführer, Multifunktionsknopf in der Mittelkonsole, Sprachsteuerung	UCW	2300.00	S	S	<b>SD 900 Navi</b> Radio CD stereo con navigatore integrato, Colour Info Display da 7", sistema Check-Control e presa USB. Navigazione: sistema di navigazione con supporto SD e visualizzazione mappe, cartina stradale per oltre 30 paesi europei, modulo GPS, guida dinamica tramite visualizzazione a mappe e a frecce e indicazioni vocali, visualizzazione sulla cartina dei messaggi TMC, guida digitale, pulsante multifunzionale nella consolle centrale, comandi vocali
<b>Infinity Sound System</b>	UQA	–	800.00	800.00	<b>Infinity Sound System</b>
<b>Mobiltelefon-Vorbereitung</b> Bluetooth-Schnittstelle, Sprachsteuerung, Freisprecheinrichtung, Nutzung des Fahrzeugdisplays zur Anzeige von Telefonbuch und Rufliste, Steuerung über Fernbedienung am Lenkrad möglich  in Verbindung mit Swiss Pack	UPH	500.00	500.00	500.00	<b>Predisposizione telefono cellulare</b> Interfaccia Bluetooth, comandi vocali, vivavoce, utilizzo del display della vettura per visualizzare la rubrica telefonica e la lista delle chiamate, possibilità di comandi al volante
				S	abbinato a Swiss Pack
<b>Mobiltelefon-Vorbereitung mit integriertem Telefonmodul</b> Bluetooth-Verbindung im SIM Access Profile (SAP) Modus, Anzeige von eingehenden SMS, Nutzung der Telefoneinstellung, direkte Verbindung zur Dachantenne, Sprachsteuerung, Freisprecheinrichtung, Nutzung des Fahrzeugdisplays zur Anzeige von Telefonbuch und Rufliste, Steuerung über Fernbedienung am Lenkrad möglich	UPJ	900.00	900.00	900.00	<b>Predisposizione per telefono cellulare con modulo telefonico integrato</b> Connessione Bluetooth nella modalità SIM Access profile (SAP) visualizzazione di SMS in entrata, utilizzo dell'impostazione telefono, collegamento diretto all'antenna sul tetto, comandi vocali, vivavoce, utilizzo del display della vettura per visualizzare la rubrica telefonica e la lista delle chiamate, possibilità di comandi al volante
<b>Basisplatte für Mobiltelefon Vorbereitung</b> (ohne telefonspezifische Halterung)	UWI	300.00	300.00	300.00	<b>Placca base per predisposizione telefono cellulare</b> (senza supporto specifico per modello)

Felgen, Reifen, Fahrwerk	mit MwSt. / IVA incl.				Cerchi, pneumatici, telaio	
<b>Flex Ride Premium Fahrwerk</b> inkl. Elektronische Dämpferregelung (CDC), Normal-, Tour-, Sportmodus (Serie für Allradantrieb) (nicht mit automatischer Niveauregulierung)	URC	–	1300.00	S	1300.00	<b>Telaio FlexRide Premium</b> con sistema di ammortizzazione elettronico (CDC), modalità normale, tour e sport (di serie con trazione a 4 ruote) (non con regolazione autolivellante)
<b>Automatische Niveauregulierung</b> (nicht mit Allradantrieb oder FlexRide Premium Fahrwerk)	G67	900.00	900.00	–	900.00	<b>Regolazione autolivellante</b> (non con trazione a 4 ruote o Telaio FlexRide Premium)
<b>17-Zoll-Leichtmetallfelgen</b> im 7-Speichen-Design, mit Reifen 225/55 R17	Q00	1500.00	–	–	–	<b>Cerchi in lega da 17 pollici</b> design a 7 razze, con pneumatici 225/55 R17
<b>18-Zoll-Leichtmetallfelgen</b> im 5-Doppel-Speichen-Design, mit Reifen 245/45 R18	PXR	–	S	–	–	<b>Cerchi in lega da 18 pollici</b> in design a 5 razze doppie, con pneumatici 245/45 R18
<b>18-Zoll-Leichtmetallfelgen</b> im 10-Doppel-Speichen-Design, mit Reifen 245/45 R18	RT4	–	0.00	0.00	S	<b>Cerchi in lega da 18 pollici</b> in design a 10 razze doppie, con pneumatici 245/45 R18
<b>18-Zoll-Leichtmetallfelgen</b> im 5-Doppel-Speichen-Sportdesign, mit Reifen 245/45 R18	Q02	–	0.00	S	0.00	<b>Cerchi in lega da 18 pollici</b> design a 5 razze doppie, con pneumatici 245/45 R18
<b>19-Zoll-Leichtmetallfelgen</b> im 10-Speichen-Design, mit Reifen 245/40 R19	Q9S	–	–	800.00	800.00	<b>Cerchi in lega da 19 pollici</b> design a 10 razze, con pneumatici 245/40 R19
<b>19-Zoll-Leichtmetallfelgen</b> im 5-Doppel-Speichen-Design, mit Reifen 245/40 R19	–	–	–	800.00	800.00	<b>Cerchi in lega da 19 pollici</b> design a 5 razze doppie, con pneumatici 245/40 R19
<b>19-Zoll-Leichtmetallfelgen</b> im 5-Speichen-Design, mit Reifen 245/40 R19	Q93	–	–	800.00	800.00	<b>Cerchi in lega da 19 pollici</b> design a 5 razze, con pneumatici 245/40 R19
<b>20-Zoll-Leichtmetallfelgen</b> im 5-Doppel-Speichen-Sterndesign, mit Reifen 245/35 R20	Q9U	–	–	1700.00	1700.00	<b>Cerchi in lega da 20 pollici</b> design a 5 razze doppie a stella, con pneumatici 245/35 R20
<b>Reserverad aus Stahl</b> inkl. Wagenheber und Radmutternschlüssel (nicht in Verbindung mit OPC Line-Paket und 19- oder 20-Zoll-Leichtmetallfelgen)	Q05	–	150.00	150.00	150.00	<b>Ruota di scorta in acciaio</b> comprende il cric e la chiave per i dadi ruota (non con pacchetto OPC Line e cerchi in lega da 19" o 20")
<b>Notlauftrad 16" und 17"</b> (nicht in Verbindung mit OPC Line-Paket)	P76/ P77	50.00	50.00	50.00	50.00	<b>Ruota di scorta da 16" e 17"</b> (non con pacchetto OPC Line)

Anschlussgarantie Opel PLUS\*\*\*\* siehe Kapitel 6 / Estensione di garanzia Opel PLUS\*\*\*\* vedi capitolo 6

– nicht erhältlich / non disponibile

S Standard / di serie

Empfohlene Nettopreise in CHF / Prezzi netti consigliati in CHF

Zubehör	mit MwSt. / IVA incl.	Art.	Accessori
<b>Transport- und Trägersysteme</b>			<b>Sistemi di trasporto e di carico</b>
<b>Aluminium-Basisträger</b> für die schnelle Montage aller Trägerarten	344.70	67 32 548	<b>Portapacchi base in alluminio</b> per il montaggio rapido di tutti i tipi di portacarichi
<b>Thule Dachbox «Ocean 80»*</b> 1100 x 800 x 400 mm / 340 Liter	270.00	17 32 126	<b>Box tetto Thule «Ocean 80»*</b> 1100 x 800 x 400 mm / 340 litri
<b>Thule Dachbox «Pacific 700»*</b> 2320 x 700 x 400 mm / 460 Liter	479.55	17 32 128	<b>Box tetto Thule «Pacific 700»*</b> 2320 x 700 x 400 mm / 460 litri
<b>Thule Dachbox «Excellence»*</b> 2180 x 940 x 400 mm / 520 Liter	1'284.15	17 32 133	<b>Box tetto Thule «Excellence»*</b> 2180 x 940 x 400 mm / 520 litri
<b>Thule Skiträger «Deluxe»*</b> für bis zu 6 Paar Skier oder 4 Snowboards	ab/da 148.50	17 32 144/145	<b>Portasci Thule «Deluxe»*</b> fino a 6 paia di sci o 4 snowboard
<b>Thule Skiträger «Xtender»*</b> mit patentierter Ausziehfunktion	270.00	17 32 146	<b>Portasci Thule «Xtender»*</b> con funzione estraibile brevettata
<b>Thule Fahrradträger «Freeride»*</b> Dachträger aus Qualitätsstahl	104.50	17 32 183	<b>Portabicicli Thule «Freeride»*</b> Barre portapacchi in acciaio di qualità
<b>Anhängierzugvorrichtung</b> mit starrem Kugelkopf	577.70	17 36 371	<b>Gancio di traino</b> con sfera fissa
<b>Anhängierzugvorrichtung</b> mit abnehmbarem Kugelkopf	923.45	17 36 374	<b>Gancio di traino</b> con sfera amovibile
<b>Schutz und Komfort</b>			<b>Protezione e comfort</b>
<b>Passgenaue Sonnenblenden</b> für Seiten- oder Rückfenster im Fond	ab/da 166.70	17 32 113 / 116	<b>Tendine parasole su misura</b> per finestrini laterali o lunotto
<b>Autoteppiche, Velours schwarz</b> 4er-Set	126.90	17 23 065	<b>Tappetini in velluto nero</b> Set da 4 pz.
<b>Passformgummimatten</b> 4er-Set	99.30	17 91 741	<b>Tappetini in gomma su misura</b> Set da 4 pz.
<b>Ladekantenschutzfolie</b> Transparente Klebefolie	63.65	17 22 034	<b>Pellicola protettiva soglia di carico</b> Pellicola adesiva trasparente
<b>Laderaumschale</b> Ablageschale mit Antirutschbeschichtung	191.70	17 22 158	<b>Vasca bagagliaio</b> Contentitore con rivestimento antisdrucciolo
<b>Rückbankschutzdecke</b> Abwaschbare Decke	161.50	17 49 811	<b>Coperta protettiva divano posteriore</b> Coperta lavabile
<b>Hundeschutzgitter</b> Massgeschneidertes, stabiles Trennelement	396.55	17 07 267	<b>Griglia divisoria per cani</b> Su misura, solido elemento divisorio
<b>Sicherheit</b>			<b>Sicurezza</b>
<b>BABY-SAFE Kindersicherheitswiege</b> Für Kleinkinder bis zu 13 kg	170.35	17 46 532	<b>Culla di sicurezza BABY-SAFE</b> Per bambini fino a 13 kg
<b>DUO ISOFIX-Kindersitz mit oberem Befestigungspunkt</b> Für Kinder von 9 bis 18 kg	418.05	17 46 534	<b>Seggiolino per bambini DUO ISOFIX con punto di fissaggio superiore</b> Per bambini da 9 a 18 kg
<b>KID-Kindersitz</b> Für Kinder von 15 bis 36 kg	165.50	17 46 536	<b>Seggiolino per bambini KID</b> Per bambini da 15 a 36 kg
<b>Baby-Spiegel</b>	29.00	17 44 307	<b>Specchietto sorveglianza bambini</b>
<b>Infotainment</b>			<b>Infotainment</b>
<b>Bluetooth™-Freisprecheinrichtung Premium</b> Mit benutzerunabhängiger Sprachsteuerung	467.05	17 80 716	<b>Dispositivo vivavoce Bluetooth™ Premium</b> Con comando vocale indipendente da chi parla
<b>Winterkomplettrad</b>			<b>Ruota invernale completa</b>
<b>Original Opel Winterkomplettrad mit Designfelge**</b> und Abdeckung, Semperit Speed Grip, 225/50 R 17 -98 H xL (nicht geeignet für Allrad)	552.00	67 50 613	<b>Ruota invernale completa originale Opel con cerchio design**</b> e copriuota, Semperit Speed Grip, 225/50 R 17 -98 H xL (non adatto a 4x4)
<b>Original Opel Winterkomplettrad mit Designfelge**</b> und Abdeckung, Continental TS 830 P, 225/50 R 17 -98 V xL (nicht geeignet für Allrad)	602.00	17 50 049	<b>Ruota invernale completa originale Opel con cerchio design**</b> e copriuota, Continental TS 830 P, 225/50 R 17 -98 V xL (non adatto a 4x4)
<b>Original Opel Winterkomplettrad mit Alufelge**</b> Continental TS 830 P, 225/50 R 17 -98 V xL (nicht geeignet für Allrad)	632.00	17 50 051	<b>Ruota invernale completa originale Opel con cerchio in alluminio**</b> Continental TS 830 P, 225/50 R 17 -98 V xL (non adatto a 4x4)
<b>Original Opel Winterkomplettrad mit Alufelge**</b> Bridgestone LM 25, 235/45 R 18 -98 V xL	702.00	67 50 618	<b>Ruota invernale completa originale Opel con cerchio in alluminio**</b> Bridgestone LM 25, 235/45 R 18 -98 V xL

Anschlussgarantie Opel PLUS\*\*\*\* siehe Kapitel 6 / Estensione di garanzia Opel PLUS\*\*\*\* vedi capitolo 6

\* Nur in Verbindung mit einem Basisträger. / Solo in combinazione con struttura base.

\*\* In Abhängigkeit von der Version und Ausstattung (fragen Sie Ihren Opel Partner). Preisbasis für Reifen und Felgen montiert und ausgewuchtet, mit Radzierblende exkl. Montage. / in base alla versione e all'equipaggiamento (chiedete al vostro concessionario Opel). Prezzo base per pneumatici e cerchi montati e bilanciati, con copriuota decorativi escl. montaggio.

Unverbindliche Preisempfehlung (mit MwSt., ohne Montage/Lackierung). / Prezzi indicativi raccomandati (IVA incl., montaggio e verniciatura esclusi).

Für weiteres Zubehör wenden Sie sich bitte an Ihren Opel Händler. / Rivolgetevi al vostro concessionario Opel per conoscere tutti gli accessori disponibili.

Insignia – Masse und Gewichte *Dimensioni e pesi*

Abmessungen (mm)		Dimensioni (mm)
Länge	4908	Lunghezza
Breite mit aus-/eingeklappten Aussenspiegeln	2084 / 1856	Larghezza retrovisori spiegati/ripiegati
Höhe (bei Leergewicht)	1520	Altezza (a vuoto)
Radstand	2737	Passo
Spurweite vorn	1585	Carreggiata anteriore
Spurweite hinten	1587	Carreggiata posteriore

Wendekreis (m)		Diametro di sterzata (m)
Wand zu Wand	11,4	Da muro a muro
Bordstein zu Bordstein	10,9	Da cordolo a cordolo

Gepäckraumabmessungen nach ECIE/GM (mm)		Dimensioni del bagagliaio secondo ECIE/GM (mm)
Länge am Boden bis Rücksitzlehne	1086	Lunghezza sul pavimento fino ai sedili posteriori
Länge am Boden bei vorgeklappter Rücksitzlehne	1908	Lunghezza sul pavimento con sedili posteriori ribaltati
Breite am Radeinbau	1030	Larghezza tra copertura ruote
Maximale Breite	1060	Larghezza massima
Höhe bis Dach	778	Altezza fino a soffitto
Höhe der Ladekante	659	Altezza del bordo di carico

Gepäckrauminhalt nach ECIE-Messmethode (l)		Capienza del bagagliaio, metodo di misurazione ECIE (l)
Nur Gepäckraum bis Gepäckraumabdeckung	500	Solo bagagliaio fino alla copertura
Bei vorgeklappter Rücksitzlehne bis Oberkante Vordersitzrückenlehne	1030	Con schienali dei sedili posteriori ribaltati fino al bordo superiore dei sedili anteriori
Bei vorgeklappter Rücksitzlehne bis unters Dach	1530	Con schienali dei sedili posteriori ribaltati fino a soffitto

Gewichte und Achslasten (kg) <sup>1</sup>		Pesi e carichi sugli assi (kg) <sup>1</sup>
Leergewicht inkl. Fahrer (nach 70/156/EWG)	1613	Peso a vuoto conducente incl. (secondo 70/156/CEE)
Zulässiges Gesamtgewicht	2140	Peso totale ammesso
Zuladung	527	Carico utile
Zulässige Achslast vorn	1070	Carico ammesso sull'asse anteriore
Zulässige Achslast hinten	1130	Carico ammesso sull'asse posteriore
Zulässige Dachlast	100	Carico ammesso sul tetto <sup>2</sup>

Tankinhalt (l)		Capacità del serbatoio (l)
Tankinhalt	70	Capacità del serbatoio

<sup>1</sup>Angaben für das Basismodell. Je nach Ausstattung und Motorisierung ergeben sich andere Werte. / *Dati del modello di base. L'equipaggiamento e la motorizzazione valutano altri risultati.*

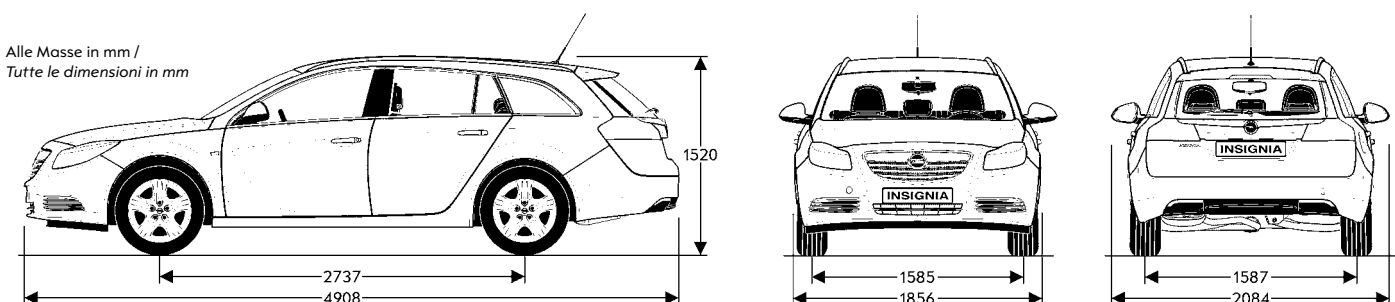

Motoren *Motori*

6-Gang manuell	Höchstgeschwindigkeit <i>Velocità massima</i>	Beschleunigung von 0 auf 100 km/h <i>Accelerazione da 0 a 100 km/h</i>	Treibstoffverbrauch <i>Consumo di carburante</i>			CO <sub>2</sub> -Emission <i>Emissioni di CO<sub>2</sub></i>	Energieeffizienz <i>Efficienza energetica</i>	Cambio manuale 6 marce
			Städtisch <i>Urbano</i>	Ausserstädtisch <i>Extraurbano</i>	Gesamt <i>Misto</i>			
			(km/h)	(s)	(l)			
1.4 Turbo ECOTEC® mit Start/Stop 103 kW/140 PS	200	11,9	7,8	4,9	5,9	139	B	1.4 Turbo ECOTEC® con Start/Stop 103 kW/140 CV
1.6 Turbo ECOTEC® 132 kW/180 PS	220	9,2	9,8	5,7	7,2	169	D	1.6 Turbo ECOTEC® 132 kW/180 CV
2.0 Turbo ECOTEC® 162 kW/220 PS	236	7,9	11,9	6,1	8,3	194	F	2.0 Turbo ECOTEC® 162 kW/220 CV
2.0 Turbo ECOTEC® mit Start/Stop 162 kW/220 PS	236	7,9	11,0	6,0	7,8	184	E	2.0 Turbo ECOTEC® con Start/Stop 162 kW/220 CV
2.0 Turbo ECOTEC® Allradantrieb 184 kW/250 PS	242	7,8	12,3	6,6	8,7	204	F	2.0 Turbo ECOTEC® Trazione a 4 ruote 184 kW/250 CV
2.0 Turbo ECOTEC® Allradantrieb mit Start/Stop 184 kW/250 PS	242	7,8	11,7	6,6	8,5	199	F	2.0 Turbo ECOTEC® Trazione a 4 ruote con Start/Stop 184 kW/250 CV
2.0 CDTI DPF ECOTEC® 81 kW/110 PS	185	12,6	6,2	4,1	4,9	129	A	2.0 CDTI DPF ECOTEC® 81 kW/110 CV
2.0 CDTI DPF ECOTEC® mit Start/Stop 81 kW/110 PS	185	12,6	5,3	4,0	4,5	119	A	2.0 CDTI DPF ECOTEC® con Start/Stop 81 kW/110 CV
2.0 CDTI DPF ECOTEC® 96 kW/130 PS	200	11,6	6,2	4,1	4,9	129	A	2.0 CDTI DPF ECOTEC® 96 kW/130 CV
2.0 CDTI DPF ECOTEC® mit Start/Stop 96 kW/130 PS	200	11,6	5,3	4,0	4,5	119	A	2.0 CDTI DPF ECOTEC® con Start/Stop 96 kW/130 CV
2.0 CDTI DPF ECOTEC® 118 kW/160 PS	212	9,9	6,6	4,5	5,3	139	A	2.0 CDTI DPF ECOTEC® 118 kW/160 CV
2.0 CDTI DPF ECOTEC® mit Start/Stop 118 kW/160 PS	215	9,9	5,6	3,9	4,5	119	A	2.0 CDTI DPF ECOTEC® con Start/Stop 118 kW/160 CV
2.0 CDTI DPF ECOTEC® Allradantrieb 118 kW/160 PS	210	10,6	7,2	4,9	5,7	151	B	2.0 CDTI DPF ECOTEC® Trazione a 4 ruote 118 kW/160 CV
2.0 CDTI DPF ECOTEC® Allradantrieb mit Start/Stop 118 kW/160 PS	210	10,6	6,9	4,9	5,6	149	B	2.0 CDTI DPF ECOTEC® Trazione a 4 ruote con Start/Stop 118 kW/160 CV
2.0 CDTI mit Start/Stop 143 kW/195 PS	k.A.	k.A.	6,4	4,3	5,1	134	A	2.0 CDTI con Start/Stop 143 kW/195 CV
2.0 CDTI Allradantrieb mit Start/Stop 143 kW/195 PS	k.A.	k.A.	6,9	4,9	5,6	149	A	2.0 CDTI Trazione a 4 ruote con Start/Stop 143 kW/195 CV

6-Stufen-Automatik								Automatico a 6 rapporti
2.0 Turbo ECOTEC® 162 kW/220 PS	234	8,1	13,2	6,4	8,9	209	F	2.0 Turbo ECOTEC® 162 kW/220 CV
2.0 Turbo ECOTEC® Allradantrieb 184 kW/250 PS	233	8,0	13,6	6,9	9,3	219	G	2.0 Turbo ECOTEC® Trazione a 4 ruote 184 kW/250 CV
2.8 V6 Turbo ECOTEC® Allradantrieb 191 kW/260 PS	248	7,3	17,1	7,9	11,3	265	G	2.8 V6 Turbo ECOTEC® Trazione a 4 ruote 191 kW/260 CV
2.0 CDTI DPF ECOTEC® 96 kW/130 PS	198	11,7	7,5	4,7	5,7	151	B	2.0 CDTI DPF ECOTEC® 96 kW/130 CV
2.0 CDTI DPF ECOTEC® 118 kW/160 PS	210	10,1	8,0	4,6	5,9	155	B	2.0 CDTI DPF ECOTEC® 118 kW/160 CV
2.0 CDTI DPF ECOTEC® Allradantrieb 118 kW/160 PS	208	10,8	8,8	5,3	6,6	175	C	2.0 CDTI DPF ECOTEC® Trazione a 4 ruote 118 kW/160 CV
2.0 CDTI 143 kW/195 PS	k.A.	k.A.	8,0	4,8	6,0	158	B	2.0 CDTI 143 kW/195 CV
2.0 CDTI Allradantrieb 143 kW/195 PS	k.A.	k.A.	8,6	5,4	6,6	174	C	2.0 CDTI Trazione a 4 ruote 143 kW/195 CV

Die Angaben bezüglich Verbrauch, CO<sub>2</sub>-Emission und Energieeffizienz beziehen sich gemäss Energie-Verordnung (EnV) auf die Typgenehmigung. Treibstoff-Normverbrauch gefahren nach 692/2008A/EG (l/100km). Die Verbrauchsangaben sind europäische Treibstoff-Normverbrauchs-Angaben, die zum Vergleich der Fahrzeuge dienen. In der Praxis können diese je nach Fahrstil, Zuladung, Topographie und Jahreszeit teilweise deutlich abweichen. Wir empfehlen ausserdem den eco-drive-Fahrstil zur Schonung der Ressourcen. CO<sub>2</sub>-Emission 159 g/km: Durchschnitt aller Neuwagen-Marken und -Modelle in der Schweiz.

Le indicazioni concernenti il consumo, le emissioni di CO<sub>2</sub> e l'efficienza energetica si riferiscono all'ordinanza dell'energia (OEn). Consumo normalizzato di carburante misurato secondo la normativa 692/2008A/CE (l/100 km). I dati si basano sul ciclo europeo di consumo normalizzato che ha come obiettivo quello di permettere il paragone tra vetture. Nell'uso quotidiano i consumi possono variare sensibilmente in funzione dello stile di guida, del carico, della topografia e della stagione. Noi raccomandiamo sempre un tipo di guida rispettoso dell'ambiente. Emissione CO<sub>2</sub> 159 g/km: Valori medi di tutti i nuovi marchi e modelli in Svizzera.

Benzinmotoren	1.4 Turbo ECOTEC®	1.6 Turbo ECOTEC®	2.0 Turbo ECOTEC®	2.0 Turbo ECOTEC® Allradantrieb/ trazione a 4 ruote	2.8 V6 Turbo ECOTEC®	Motori a benzina
Abgasnorm	Euro 5	Euro 5	Euro 5	Euro 5	Euro 5	Norma sui gas di scarico
Treibstoff	Bleifrei senza piombo	Bleifrei senza piombo	Bleifrei senza piombo	Bleifrei senza piombo	Bleifrei senza piombo	Carburante
Anzahl Zylinder	4	4	4	4	6	Numero cilindri
Bohrung (mm)	72,5	79,0	86,0	86,0	89,0	Alesaggio (mm)
Hub (mm)	82,5	81,5	86,0	86,0	74,8	Corsa (mm)
Hubraum (cm³)	1364	1598	1998	1998	2792	Cilindrata (cm³)
Maximale Leistung (kW/PS) bei min <sup>-1</sup>	103/140 4900-6000	132/180 5500	162/220 5300	184/250 5300	191/260 5500	Potenza massima (kW/CV) a min <sup>-1</sup>
Maximales Drehmoment (Nm) bei min <sup>-1</sup>	200 1850-4900	230 2050	350 2000-4000	400 2400-3600	350 1900-4500	Coppia massima (Nm) a min <sup>-1</sup>
Verdichtungsverhältnis	9,5:1	8,8:1	9,3:1	9,3:1	9,5:1	Rapporto di compressione
Getriebe/Achsübersetzung						Cambio/moltiplicazione del cambio
6-Gang	4,18	3,94	3,76	3,76	–	Cambio manuale 6 marce
6-Stufen-Automatik	–	–	3,33	3,33	3,20	Cambio automatico a 6 rapporti
Anhängelast (kg)						Carico rimorchiato (kg)
Schaltgetriebe/Automatik						Cambio manuale/automatico
Ungebremst	750/–	750/–	750/750	750/750	750	Non frenato
Gebremst bei 12% Prüfsteigung	1200/–	1700/–	1700/1700	1800/1800	*1700/2000	Frenato con prova in salita del 12%

\* ohne elektromechanische Feststellbremse / senza freno di parcheggio elettrico

Dieselmotoren	2.0 CDTI DPF ECOTEC®	2.0 CDTI DPF ECOTEC®	2.0 CDTI DPF ECOTEC®	2.0 CDTI DPF ECOTEC® Allradantrieb/ trazione a 4 ruote	2.0 CDTI DPF ECOTEC®	2.0 CDTI DPF ECOTEC® Allradantrieb/ trazione a 4 ruote	Motori diesel
Abgasnorm	Euro 5	Euro 5	Euro 5	Euro 5	Euro 5	Euro 5	Norma sui gas di scarico
Treibstoff	Diesel	Diesel	Diesel	Diesel	Diesel	Diesel	Carburante
Anzahl Zylinder	4	4	4	4	4	4	Numero cilindri
Bohrung (mm)	83,0	83,0	83,0	83,0	83,0	83,0	Alesaggio (mm)
Hub (mm)	90,4	90,4	90,4	90,4	90,4	90,4	Corsa (mm)
Hubraum (cm³)	1956	1956	1956	1956	1956	1956	Cilindrata (cm³)
Maximale Leistung (kW/PS) bei min <sup>-1</sup>	81/110 4000	96/130 4000	118/160 4000	118/160 4000	143/195 4000	143/195 4000	Potenza massima (kW/CV) a min <sup>-1</sup>
Maximales Drehmoment (Nm) bei min <sup>-1</sup>	260 1750-2500	300 1750-2500	350 1750-2500	350 1750-2500	400 1750-2500	400 1750-2500	Coppia massima (Nm) a min <sup>-1</sup>
Verdichtungsverhältnis	16,5:1	16,5:1	16,5:1	16,5:1	16,5:1	16,5:1	Rapporto di compressione
Getriebe/Achsübersetzung							Cambio/moltiplicazione del cambio
6-Gang	3,35	3,35	3,55 / 3,09*	3,89	3,89	3,89	Cambio manuale 6 marce
6-Stufen-Automatik	–	3,20	3,20 / –	3,20	3,20	3,20	Cambio automatico a 6 rapporti
Anhängelast (kg)							Carico rimorchiato (kg)
Schaltgetriebe/Automatik							Cambio manuale/automatico
Ungebremst	750/–	750/750	750/750	750/750	750/750	750/750	Non frenato
Gebremst bei 12% Prüfsteigung	1600/–	1600/1600	1600/1600	1800/1700 *2000/1800	1700/1700	1800/1700 *2000/1800	Frenato con prova in salita del 12%

\* ohne elektromechanische Feststellbremse / senza freno di parcheggio elettrico

6

Opel PLUS<sup>++++</sup>Die Anschlussgarantie  
*Estensione di garanzia*Opel PLUS<sup>++++</sup> für Privatkunden3. Jahr nach  
Erstzulassung  
maximal 120'000 km3. und 4. Jahr nach  
Erstzulassung  
maximal 120'000 km

Insignia Sports Tourer

CHF 388.–

CHF 798.–

Ein Angebot gemäss den näheren Bedingungen der CG Car Garantie Versicherungs AG, Prämie inkl. gesetzlich gültiger Versicherungssteuer.  
Weitere Informationen finden Sie auf der Opel Service Seite und im Internet unter «www.opel.ch».

Opel PLUS<sup>++++</sup> für Gross- und Gewerbekunden

Die volle Kosten- und Planungssicherheit im Fuhrparkmanagement –  
mit der **Opel Anschlussgarantie für Gross- und Gewerbekunden.**

Schliessen Sie Opel Plus<sup>++++</sup> im Anschluss an die zweijährige Neuwagengarantie für Ihr neues Opel Flottenmodell **wahlweise für das dritte bzw. das dritte und vierte Jahr ab.** Damit entfällt das Ausgabenrisiko für Material- und Lohnkosten bei garantiebedingten Reparaturfällen komplett.

Als Zusatz-Plus profitieren Sie von **steigenden Wiederverkaufswerten**, denn die Anschlussgarantie ist nicht halter-, sondern fahrzeugebunden.

Weitere Informationen erhalten Sie bei Ihrem Opel-Partner.

Und weil Sie am besten wissen, wie viele Kilometer Ihre Flottenfahrzeuge im Jahr zurücklegen, können Sie auch noch aus vier Laufleistungs-Varianten wählen. Somit ist auch Variabilität garantiert – und Sie können sicher sein, dass dieses attraktive Servicepaket perfekt zu Ihrem Fuhrparkprofil passt.

**Mehr Auto. Mehr Garantie. Mehr Sicherheit.**

Opel PLUS<sup>++++</sup> per clienti privatiTerzo anno dalla prima  
immatricolazione  
massimo 120'000 kmTerzo e quarto anno  
dalla prima immatricolazione  
massimo 120'000 km

Insignia Sports Tourer

CHF 388.–

CHF 798.–

Un'offerta basata sulle più recenti condizioni della CG Car Garantie Versicherungs AG, nel premio è compresa anche l'imposta sulle assicurazioni prevista per legge. Ulteriori informazioni sono riportate nella pagina dedicata al Servizio Opel e in Internet al sito «www.opel.ch».

Opel PLUS<sup>++++</sup> per i clienti aziendali

L'estensione di garanzia Opel per i clienti aziendali offre una copertura completa per i costi ed il valore di pianificazione nella gestione dei parchi auto.

Con Opel Plus<sup>++++</sup> potete prolungare la garanzia biennale della vostra nuova Opel per il terzo o per il **terzo e quarto anno, a vostra discrezione**, comprendo in questo modo tutti i costi di materiale e manodopera per gli interventi di riparazione contemplati dal contratto assicurativo.

Avete anche la possibilità di trarre vantaggio dai **crescenti valori di rivendita**, in quanto l'estensione di garanzia non è legata al proprietario, bensì alla vettura.

Per ulteriori informazioni, contattate il vostro partner Opel.

Inoltre, poiché nessuno sa meglio di voi quanti chilometri percorrono ogni anno le vetture del vostro parco auto, potete anche scegliere tra quattro opzioni di chilometraggio. In questo modo è garantita anche la variabilità e potete essere certi di scegliere il pacchetto più adatto alle vostre esigenze.

**Più auto. Più garanzia. Più sicurezza.**



Qualität heisst bei Opel weit mehr als technisch erstklassige Fahrzeuge. Mit umfassenden Serviceleistungen rund um jeden Opel garantieren wir unseren Kundinnen und Kunden auch nach dem Kauf unseren hohen Qualitätsstandard. Und das sind Ihre Vorteile, die Sie kennen sollten:

#### **2 Jahre Garantie für Opel Neufahrzeuge**

Opel garantiert den fehlerfreien Zustand und Betrieb seiner Fahrzeuge 24 Monate lang. Ohne Kilometerbegrenzung.

#### **Opel PLUS\*\*\*\***

kann im Anschluss an Ihre Opel Neuwagengarantie innerhalb von 24 Monate nach Kauf eines Neuwagens erworben werden. Dabei darf die Laufleistung von 40 000 km nicht überschritten werden. Die Opel Anschlussgarantie umfasst die wichtigsten Baugruppen gemäss den näheren Garantiebedingungen der CG CarGarantie Versicherungs AG und beginnt direkt im Anschluss an die Opel Werksgarantie.

#### **Opel Service Mobile**

Opel Service Mobile ist ein kostenloses Dienstleistungspaket für alle Opel Neufahrzeuge im ersten Jahr ab dem Datum der ersten Inverkehrsetzung. Wo immer Sie unterwegs sind, Opel Service Mobile hilft Ihnen weiter: in über 40 europäischen Ländern – rund um die Uhr. Mit starken Leistungen wie Pannenhilfe, Abschleppdienst, Mietwagenservice, Hotelunterbringung oder Organisation Ihrer Weiterreise per Bahn oder Flugzeug. Opel Service Mobile verlängert sich mit jedem Service, der bei einem autorisierten Opel Service Partner durchgeführt wird, automatisch um ein weiteres Jahr respektive bis zum nächsten fälligen Service.

#### **2 Jahre Garantie für Opel Teile und Zubehör**

Wir bürgen für die Qualität von Original Opel Teilen und Zubehör. Bei eingebauten Teilen oder Zubehörartikeln schliesst die Garantieleistung auch den Aus- und Einbau mit ein, sofern dieser durch eine Opel Werkstatt erfolgt. Die Garantie versteht sich natürlich ohne Kilometerbegrenzung.

#### **12 Jahre Garantie gegen Durchrostung**

Opel gibt Ihnen die sichere Langzeitgarantie gegen Durchrostung. Voraussetzung: Sie lassen Ihren Opel gemäss Service-Checkheft warten und alle nötigen Inspektionen durchführen.

#### **Der Opel Zubehörservice**

Für die individuelle Gestaltung Ihres Opel gibt es jede Menge komfortables Zubehör übers Serienangebot hinaus. Auf Wunsch bauen wir Ihre Extra-Ausstattung fachmännisch ein. Selbstverständlich geniessen Sie auch hier 2 Jahre Garantie.

#### **Europaweiter Kundenservice**

In ganz Europa stehen mehr als 6000 Opel Servicebetriebe bereit, um Sie individuell, fach- und termingerecht zu betreuen. Zu dem guten Service gehört auch, dass Ihnen bis ins Detail erklärt wird, was warum instand gesetzt und wie es in Rechnung gestellt wurde.

#### **Das Opel Leasing**

Es gibt verschiedene Möglichkeiten, Ihr Auto zu finanzieren. Zum Beispiel leasen. D. h.: Sie fahren einen Opel, ohne ihn zu kaufen. Ihr Opel Händler weiss Bescheid.

#### **Recycling**

Informationen über die recyclinggerechte Konstruktion finden Sie im Internet unter [www.opel.ch](http://www.opel.ch)

#### **Kunden-Informations-Center**

Für Fragen rund um die Marke Opel steht Ihnen Ihr Opel Partner gerne zur Verfügung. Zusätzlich steht Ihnen das Opel Kunden-Informations-Center unter 0848 810 820 zur Verfügung.

*Il concetto di qualità in casa Opel significa molto più che vetture dalla tecnica sovrappina. Con le ampie prestazioni di assistenza per qualsiasi modello Opel, assicuriamo alle nostre clienti e ai nostri clienti la nostra abituale qualità anche dopo l'acquisto dell'auto. Ecco tutti i vantaggi che dovrete conoscere.*

#### **2 anni di garanzia sulle vetture nuove Opel**

Opel garantisce per 24 mesi lo stato e il funzionamento senza difetti delle sue vetture. Senza limiti di chilometraggio.

#### **Opel PLUS\*\*\*\***

può essere stipulata entro 24 mesi dall'acquisto della nuova vettura. Il chilometraggio non deve essere superiore a 40 000 km. La garanzia complementare Opel comprende i principali componenti, conformemente alle condizioni di garanzia dettagliate di CG CarGarantie Versicherungs AG e l'inizio coincide con la scadenza della garanzia di fabbrica Opel.

#### **Opel Service Mobile**

Opel Service Mobile è un pacchetto di servizi gratuiti per tutti i veicoli nuovi Opel della durata di un anno a partire dalla data della prima entrata in circolazione. Ovunque vi troviate, Opel Service Mobile vi aiuta a risolvere il problema: in oltre 40 paesi europei, giorno e notte. Con validi servizi come soccorso stradale, traino del veicolo, servizio autonoleggio, pernottamento in albergo oppure organizziamo il proseguimento del vostro viaggio in treno o aereo. Ad ogni servizio, eseguito presso un partner di servizio Opel autorizzato, Opel Service Mobile si prolunga automaticamente di un altro anno rispettivamente fino alla data del servizio successivo.

#### **2 anni di garanzia su ricambi e accessori Opel**

Garantiamo la qualità di ricambi e accessori originali Opel. Se si tratta di ricambi o accessori incorporati, la garanzia include anche montaggio e smontaggio, purché eseguiti da un'officina Opel. La garanzia s'intende naturalmente senza limiti di chilometraggio.

#### **12 anni di garanzia anticorrosione**

Opel vi offre una garanzia a lungo termine contro la corrosione passante. Per poterne beneficiare dovete tuttavia sottoporre la vostra Opel a tutti i servizi di controllo e manutenzione previsti nel libretto dei tagliandi di servizio.

#### **Il servizio accessori Opel**

Per equipaggiare individualmente la vostra Opel vi è tutta una serie di pratici accessori al di là dell'offerta di serie. Su richiesta provvediamo all'installazione a regola d'arte dell'equipaggiamento extra da voi scelto. Naturalmente beneficate anche in questo caso di 2 anni di garanzia.

#### **Servizio assistenza clienti in tutta Europa**

In tutta Europa vi sono oltre 6000 officine Opel in grado di assistervi in modo personalizzato, competente e rapido. In questo ottimale servizio vi è anche la spiegazione dettagliata della riparazione effettuata e come essa verrà riportata in fattura.

#### **Il leasing Opel**

Esistono varie possibilità di finanziare la vostra nuova automobile. Per esempio il leasing: guidate una Opel senza comprarla. Il vostro concessionario Opel vi fornirà le informazioni necessarie.

#### **Riciclaggio**

Trovate informazioni sulle modalità di costruzione in funzione del riciclaggio sul sito Internet [www.opel.ch](http://www.opel.ch)

#### **Centro d'informazione clienti**

Il vostro partner di Opel resta volentieri a vostra disposizione per rispondere a domande inerenti ai Opel. Inoltre è a vostra disposizione il centro d'informazione clienti per Opel al numero 0848 810 820.



Wir leben Autos.

Bei sämtlichen in dieser Liste aufgeführten Preisen handelt es sich um empfohlene Nettopreise. General Motors Suisse SA, Glattpark, behält sich das Recht vor, jederzeit und ohne Vorankündigung Konstruktion, Daten, Ausrüstung und Preise ihrer Modelle zu ändern. Die Abbildungen in dieser Preisliste enthalten möglicherweise serienmässig oder optionale Ausstattungen, die vom Schweizer Lieferprogramm abweichen können. Diese Preisliste ersetzt alle bisherigen und ist gültig bis auf Widerruf.

Tutti i prezzi elencati in questo listino sono prezzi di vendita netti consigliati. La General Motors Suisse SA, Glattpark, si riserva il diritto di modificare, in ogni momento e senza preavviso, costruzione, dati, equipaggiamento e prezzi dei suoi modelli. Le immagini di questo listino prezzi possono contenere equipaggiamenti di serie o opzionali diversi da quelli proposti per il mercato svizzero. Questo listino annulla tutti i precedenti ed è valido fino a revoca.